

# GORPUTZ HEZIKETA

**ADAR MIKEL LIZARBE HORCADA**

## GORPUTZ HEZKUNTZAKO IRAKASKUNTZA ESTILOEN ANALISIA

**ANÁLISIS DE LOS ESTILOS DE  
ENSEÑANZA EN LA EDUCACIÓN  
FÍSICA.**

**GBL 2013**



Facultad de Ciencias Humanas y Sociales  
Giza eta Gizarte Zientzien Fakultatea

*Lehen Hezkuntzako Irakasleen Gradua*



## Lehen Hezkuntzako Irakasleen Gradua

Gradu Bukaerako Lana

**GORPUTZ HEZKUNTZAKO IRAKASKUNTZA  
ESTILOEN ANALISIA.**

***ANÁLISIS DE LOS ESTUDIOS DE ENSEÑANZA EN  
LA EDUCACIÓN FÍSICA.***

ADAR MIKEL LIZARBE HORCADA

GIZA ETA GIZARTE ZIENTZIEN FAKULTATEA

**NAFARROAKO UNIBERTSITATE PUBLIKOA**

**Ikaslea**

ADAR MIKEL LIZARBE HORCADA

**Izenburua**

GORPUTZ HEZKUNTZAKO IRAKASKUNTZA ESTILOEN ANALISIA  
ANÁLISIS DE LOS ESTUDIOS DE ENSEÑANZA EN LA EDUCACION FÍSICA.

**GradU**

Lehen Hezkuntzako Irakasleen Gradua

**Ikastegia**

Giza eta Gizarte Zientzien Fakultatea  
Nafarroako Unibertsitate Publikoa

**Zuzendaria**

Imanol Echarri García.

**Saila**

Dpto. Ciencias de la Salud / Osasun Zientzia Dptua.

**Ikasturte akademikoa**

2013/2014

**Seihilekoa**

Udaberrikoa

## Hitzaurrea

2007ko urriaren 29ko 1393/2007 Errege Dekretua, 2010eko 861/2010 Errege Dekretuak aldatuak, Gradu ikasketa ofizialei buruzko bere III. kapituluan hau ezartzen du: “ikasketa horien bukaeran, ikasleek Gradu Amaierako Lan bat egin eta defendatu behar dute [...] Gradu Amaierako Lanak 6 eta 30 kreditu artean edukiko ditu, ikasketa planaren amaieran egin behar da, eta tituluarekin lotutako gaitasunak eskuratu eta ebaluatu behar ditu”.

Nafarroako Unibertsitate Publikoaren Lehen Hezkuntzako Irakaslearen Graduak, ANECAk egiaztatutako tituluaren txostenaren arabera, 12 ECTSko edukia dauka. Abenduaren 27ko ECI/3857/2007 Aginduak, Lehen Hezkuntzako irakasle lanetan aritzeko gaitzen duten unibertsitateko titulu ofizialak egiaztatzeko baldintzak ezartzen dituenak arautzen du titulu hau; era subsidiarioan, Unibertsitatearen Gobernu Kontseiluak, 2013ko martxoaren 12ko bileran onetsitako Gradu Amaierako Lanen arautegia aplikatzen da.

ECI/3857/2007 Aginduaren arabera, Lehen Hezkuntzako Irakaslearen ikasketa-plan guztiak hiru modulutan egituratzen dira: lehena, oinarrizko prestakuntzaz arduratzen da, eduki sozio-psiko-pedagogikoak garatzeko; bigarrena, didaktikoa eta diziplinakoa da, eta diziplinen didaktika biltzen du; azkenik, Practicum daukagu, zeinean graduko ikasleek eskola praktiketan lortu behar dituzten gaitasunak deskribatzen baitira. Azken modulu honetan dago Gradu Amaierako Lana, irakaskuntza guztien bidez lortutako gaitasun guztiak islatu behar dituenak. Azkenik, ECI/3857/2007 Aginduak ez duenez zehazten gradua lortzeko beharrezkoak diren 240 ECTSak nola banatu behar diren, unibertsitateek ahalmena daukate kreditu kopuru bat zehazteko, aukerako irakasgaiak ezarriz, gehienetan.

Beraz, ECI/3857/2007 Agindua betez, beharrezkoa da ikasleak, Gradu Amaierako Lanean, erakus dezan gaitasunak dituela hiru moduluetan, hots, oinarrizko prestakuntzan, didaktikan eta diziplinan, eta Practicumean, horiek eskatzen baitira Lehen Hezkuntzako Irakasle aritzeko gaitzen duten unibertsitateko titulu ofizial guztietan.

Lan honetan, oinarrizko prestakuntzako modulua/ak, lau urteetan zehar lortutako errekurtsio desberdinak plazaratzeko bidea eman digu. Urte horietan

autore desberdinek sortu dituzten lanak aztertu ondoren, lan honetan horietako batzuen analisia egin da. Horretaz gain, oinarrizko prestakuntza honek, baliabide desberdinak eskaini ditu Lehen Hezkuntzako praktika bat aurrera eraman ahal izateko beharrezkoak diren jakintzak lortzeko.

Didaktika eta diziplinako modulua/ak, gorputz hezkuntza arloan, Lehen Hezkuntzako ikasleek bere gorputza eta haren mugimenduarekin erlazionatuta dauden edukiak ikasteko eta eduki horiek nola ematen diren aztertzeke aukera eman digu. Lan hau aurrera eramateko, gaiaren inguruko oinarrizko teoria eskaini dizkidalarik, bertan irakaslearen jarrera aztertu ahal izateko.

Halaber, Practicum modulua/ak, Lehen Hezkuntzako ikasleekin kontaktu zuzena izateko esparrua eman digu, honekin batera gure formakuntza asko sendotuz.

Azkenik, aukerako modulua/ak Lehen Hezkuntzako beste esparru batzuetan ematen diren didaktika metodo desberdinak aztertzeke. Honekin batera, landutako esparrua hobe ulertzeke bidea sortuz.

Beste alde batetik, ECI/3857/2007 Aginduak ezartzen du, Gradua amaitzerako, ikasleek gaztelaniazko C1 maila eskuratuta behar dutela. Horregatik, hizkuntza gaitasun hau erakusteko, hizkuntza honetan idatziko dira hainbat atal, baita hurrengo atalean aipatzen den laburpen derrigorrezkoa ere.

## LABURPENA

Lehen hezkuntzan gorputz heziketa haurren duen garapen eta hezkuntza garrantzirik abiatuz eta heziketa horretan irakasleak ikasleekin sortzen duen harremana nabarmenduz irakasleen jarrera aztertzea eta ikastea ezinbestekoa bilakatzen da. Irakasleek ikasleekin duen hitz egiteko modua eta sortzen duen harremana, helburuak lortzeko irakasten dituen edukien ikaskuntza baldintzatuko du, hori dela eta, I.E. edo Irakaskuntza Estiloak kontuan hartu beharko ditu. Lan honek internazionalki hedatuak dauden irakaskuntza estiloak azaltzen ditu, baita ere, Espainian ezagutuak direnak. Irakurleak bere irakaskuntza jarrerak hauteman eta irakaskuntza estilo berriak ikasiko ditu, horrela, bere saioei aberastasun gehiago emanez. Irakurleak adibide grafiko bidez baliatuko da irakaskuntza estilo ezberdinen berezitasunak ulertzeko.

**HITZ GARRANTZITSUENAK:** Irakasle jarrera, irakasle-ikasle harremana, irakaskuntza erak, irakaskuntza estiloak, gorputz heziketa.

## ABSTRAC

Starting from the physical education's importance on the students developing and educating in primary and considering the central role that teachers play on relationships between students and themselves, it's obligatory studying and learning about teacher's attitudes. The way you talk and teach children contents to reach our goals, it will condition their learning, so we'll have to keep in mind the Teaching Styles. This document shows the main internationally known teaching styles as well as the most influencing studies at Spain. It'll try to help the reader recognizing his teaching attitudes and also learn new styles that'll let him make enriching classes. The reader will understand the different teaching styles through graphic examples.

**KEY WORDS:** Teaching attitude, teacher-student relationship, teaching ways, teaching styles, physical education.

## RESUMEN

Partiendo de la importancia que tiene la educación física dentro del desarrollo y educación del alumnado en primaria y considerando el papel tan importante que desempeña el profesor en la relación que crea con los alumnos es obligatorio el estudio y aprendizaje de las actitudes del profesor. La forma de dirigirse a los niños y enseñarles los contenidos que alcanzarán nuestros objetivos condicionarán el aprendizaje de los mismos, por lo que habrá que tener en cuenta los E.E. o Estilos de Enseñanza. Este trabajo muestra los principales estilos de enseñanza más conocidos internacionalmente, así como los estudios que más influencia han tenido en España. Se intentará que el lector reconozca sus actitudes docentes y aprenda nuevos estilos que le servirán para dar más riqueza a sus clases. El lector comprenderá los diferentes estilos de enseñanza a través de ejemplos gráficos.

**PALABRAS CLAVE:** Actitud docente, relación profesor-alumno, formas de enseñar, estilos de enseñanza, educación física.



# AURKIBIDEA

<b>SARRERA</b>	13
Metodologia.	17
<b>INTRODUCCIÓN</b>	19
Metodología.	23
<b>HELBURUAK</b>	25
<b>1. IRAKASKUNTZA ESTILOEN ANALISIA</b>	27
a. Irakaskuntza eta Komunikazioa.	27
b. Irakaskuntza metodoa eta irakaskuntza estiloak.	29
1.1. Muska Mosston & Sara Ashworth (1986)	31
1.1.1. Aginte Zuzena.	33
1.1.2. Zereginetan oinarritutako irakaskuntza estiloa.	40
1.1.3. Elkarrenganako irakaskuntza estiloa.	47
1.1.4. Auto-ebaluaketa irakaskuntza estiloa.	52
1.1.5. Inklusioaren irakaskuntza estiloa.	56
1.1.6. Aurkikuntza gidatua irakaskuntza estiloa.	58
1.1.7. Arazoen ebazpena irakaskuntza estiloa.	66
1.1.8. Ikaslearen diseinua, lanketa indibidualizatua.	71
1.1.9. Hasiera egiten duten ikasleentzako irakaskuntza estiloa.	72
1.1.10. Auto-irakaskuntza estiloa.	74
1.2. Delgado (1991).	75
1.2.1. Irakaskuntza estilo tradizionalak.	76

1.2.2.	Partaidetza bultzatzen duten irakaskuntza estiloak.	77
1.2.3.	Irakaskuntza estilo indibidualak.	79
1.2.4.	Kognizioaren lanketa irakaskuntza estiloak.	81
1.2.5.	Kreatibitatea irakaskuntza estiloak.	82
1.3.	Beste autoreak.	82
<b>2.</b>	<b>IRAKASKUNTZA ESTILOEN ADIBIDE PRAKTIKOAK</b>	<b>84</b>
2.1.	Mugimenduaren deskripzioa.	87
2.2.	Mugimendua irakatsi.	90
2.2.1.	Aginte Zuzena.	90
2.2.2.	Zereginetan oinarritutako irakaskuntza estiloa.	95
2.2.3.	Elkarrenganako irakaskuntza estiloa.	101
2.2.4.	Auto-ebaluaketa irakaskuntza estiloa.	106
2.2.5.	Inklusioaren irakaskuntza estiloa.	111
2.2.6.	Aurkikuntza gidatua irakaskuntza estiloa.	112
2.2.7.	Arazoen ebazpena irakaskuntza estiloa.	117
2.2.8.	Ikaslearen diseinua, lanketa indibidualizatua.	120
2.2.9.	Hasiera egiten duten ikasleentzako irakaskuntza estiloa.	121
2.2.10.	Auto-irakaskuntza estiloa.	122
	<b>ONDORIOAK</b>	<b>123</b>
	<b>CONCLUSIONES</b>	<b>126</b>
	<b>CONCLUSIONS</b>	<b>128</b>
	<b>BIBLIOGRAFIA ETA AIPAMENAK</b>	<b>133</b>

## TAULEN AURKIBIDEA

Taula 1. Mosston (1966) Irakaskuntza estiloen klasifikazioa.	31
Taula 2. Saioaren fase ezberdinetan hartu behar diren erabakiak.	32
Taula 3. Saio baten prestakuntza.	35
Taula 4. Aginte zuzenaren estruktura.	37
Taula 5. Helburuen lorpena aginte zuzenean independentziaren arabera.	39
Taula 6. Erabakien hartzea aginte zuzenean eta zereginetan oinarritutako estiloetan.	41
Taula 7. Zereginetan oinarritutako estiloaren estruktura.	45
Taula 8. Erabakien hartzea aginte zuzenean, zereginetan oinarritutako eta elkarrenganako irakaskuntza estiloetan.	48
Taula 9. Elkarrenganako irakaskuntza estiloaren estruktura.	50
Taula 10. Erabakien hartzea aginte zuzenean, zereginetan oinarritutako eta elkarrenganako irakaskuntza estiloetan eta auto-ebaluaketa estiloan.	52
Taula 11. Autoebaluaketa irakaskuntza estiloaren estruktura.	54
Taula 12. Erabakiak hartzea inklusioaren irakaskuntzan.	56
Taula 13. Irakaskuntza estilo desberdinetan erabaki hartzeak. Aginte Zuzena, zereginetan oinarritutakoa, elkarrenganako irakaskuntza, autoebaluaketa, irakaskuntza inklusiboa, aurkikuntza gidatua.	59
Taula 14. Aurkikuntza gidatuaren estruktura.	63
Taula 15. Irakaskuntza estilo desberdinetan erabaki hartzeak. Aginte Zuzena, zereginetan oinarritutakoa, elkarrenganako irakaskuntza, autoebaluaketa, irakaskuntza inklusiboa, aurkikuntza gidatua, hasiera egiten duten ikasleak.	72
Taula 16. Irakaskuntza estilo desberdinetan erabaki hartzeak.	74
Taula 17. Delgado (1991) irakaskuntza estiloen klasifikazioa.	75
Taula 18. Irakaskuntza estilo tradizionalak.	76
Taula 19. Partaidetza bultzatzen duten irakaskuntza estiloen ezaugarriak.	78
Taula 20. Autore ezberdinen ikerketa irizpidea.	83
Taula 21. Curriculumeko hirugarren zikloko bosgarren eduki multzoa.	85

Taula 22. Helburuen eta ondorioen arteko lotura.	125
--	-----

## IRUDIEN AURKIBIDEA

Irudia 1.1. Irakaskuntza estiloak aztertzearen arrazoia.	18
Irudia 3.1. Komunikazio sare orokorra.	28
Irudia 3.2. Komunikazio sare orokorra, metodoa kontuan hartuz.	29
Irudia 3.3. Irakaskuntza metodoaren polisemia.	29
Irudia 3.4. Metodoa irakaskuntza estilo bezala.	30
Irudia 3.1.1.1. Aginte Zuzena orokorrean.	34
Irudia 3.1.2.3. Zereginetan oinarritutako estiloaren garapen mailak.	46
Irudia 3.1.2.4. Aginte zuzena estiloaren garapen mailak.	47
Irudia 3.1.3.1. Elkarrenganako irakaskuntza komunikazio sarea.	48
Irudia 3.1.3.4. Elkarrenganako irakaskuntza garapen mailak.	52
Irudia 3.1.4.3. Autoebaluaketa irakaskuntza garapen mailak.	55
Irudia 3.1.5.2. Inklusioaren irakaskuntza garapen mailak.	58
Irudia 3.1.6.2. Galdera/erantzun sekuentziak.	60
Irudia 3.1.6.4. Aurkikuntza gidatua garapen mailak.	65
Irudia 3.1.7.1. Arazoen ebazpeneko estruktura.	67
Irudia 3.1.7.2. Arazoen ebazpeneko estruktura.	71
Irudia 3.1.8.1. Ikaslearen diseinu irakaskuntza estiloan ematen diren lanketa mailak.	72
Irudia 3.2.2.1. Partaidetza bultzatzen duten irakaskuntza estiloen sekuentzia.	78
Irudia 5.1. Proposamen praktikoaren nondik norakoak.	86
Irudia 5.2. Mugimendu irakas-ikas prozesua estilo ezberdinak erabiliz.	87
Irudia 4.1.1. Hanken posizioa jaurtiketan.	87
Irudia 4.1.2. Gorputzaren posizioa jaurtiketan.	88
Irudia 4.1.3. Besoen posizioa jaurtiketan.	88

## SARRERA

Lan honetan IRAKASKUNTZA ESTILO desberdinei buruzko azterketa egingo da. Hurrengo lerro hauetan nire lanarekiko hainbat alderdi azalduko dira. Gai honi buruz azterketa egitearen justifikazioa, gaiaren garrantzia aipatuz, eta ekimen pertsonalak, interesak eta nahiak, azalduko dira. Gainera, azterketa hau beste azterketa batzuen arteko desberdintzea, originaltasuna zertan datzan eta helburuak aipatuko dira. Azterketa honen prozesuan Lehen Hezkuntza Irakasle Graduan lortu behar diren gaitasunak bete eta bukatzeko, lan honen prozesuan egindako jarraibideak zehaztuko dira.

Gorputz hezkuntza irakasgaia berezia da besten aldean. Ikasgelan gertatzen ez den bezala, polikiroldegian espazio fisikoa eta zereginak goitik behera aldatzen dira. Gorputz hezkuntzako klasean ematen diren zereginak klasean ematen ez diren jarrerak erakusten ditu, haurren garapenaren beste alderdi bat identifikatuz.

Gorputzarekin erlazionatutako edukiez gain, balio kultural, sozial, eta gure buruaren ezagutzan murgilduko dira ikasleak. Ikasgai honetan ematen diren irakaskuntza aukera hauek ez ditugu beste ikasgaietan modu berean ikusiko, hori dela eta *Gorputz Hezkuntza oso garrantzitsua* bilakatzen da haur baten heziketa prozesuan.

Ikasgai honekin lortu nahi diren helburuak<sup>1</sup> lortzeko irakaslearen zeregina oso garrantzitsua bilakatzen da. Irakaslearen parte hartzea zehaztuko du ikasle horien hezkuntza eta garapena. Irakaslearen eta ikaslearen artean sortuko diren harremanak irakasleak erabiliko duen **irakaskuntza estiloaren** araberakoa izango da. “Irakaslearen ezagutzak oso garrantzitsuak dira irakaskuntza aproposa izateko, baina irakasle horren gaitasuna izango da besteen artean desberdinduko duena” (Piéron, 1995).

Irakasle eraginkor batek irakaskuntza estilo desberdinak menperatu eta egoera bakoitzean bata edo bestea aplikatzeko gai izan behar du. Egoera konkretu batean zein erabili eta modu egokian erabiltzea izango da bere lana. Horretaz gai, irakasleak estilo desberdinak nahastuko ditu bere ikasleentzako eta bere izaerarentzako aproposa den estiloa erabiliz.

---

<sup>1</sup> Nafarroako Lehen Hezkuntza Curriculum ofiziala.

Esandako guztia ondorengo esaldiarekin berrespen da: “Ez da nahiko ikasgaiko ezagutzak edukitzea klasea emateko” (Hernández y Sancho, 1989). Ezagutza horiek ezinbestekoak dira soin hezkuntza irakasteko, baina ez da irizpide nahikoa gure ikasleen hezkuntza bermatzeko. Ikasleek irakaskuntza eraginkor bat jaso dezaten irakasleak “jakin”, “egiten jakin” eta profesionala “izan” behar du, balore eta jarrera positiboak transmitituz.

Irakasle on bat identifikatzea ez da lan erraza, izan ere, alderdi askok parte hartzen dute ezaugarri honetan. Medleyek<sup>2</sup> (1979) bost alderdi garrantzitsu zehaztu zituen *irakasle on bat identifikatzeko*:

1. Izaera pertsonal desiragarriak izan behar ditu.
2. Irakaskuntza estilo egokiak erabiltzen ditu, bere ikasleentzako aproposak diren estiloak erabili testuingurua kontuan izanik.
3. Irakaskuntzarako giro egokia sortzen du.
4. Gaitasun ugari biltzen ditu, horiek erabili momentu egoki bakoitzean.
5. Erabaki profesional egokiak hartzen ditu.

Gure ikerketa eremua bigarren alderdian zehaztuko da. Lan honetan gorputz heziketako irakaskuntza estiloei buruzko azterketa garrantzitsuen analisia egingo da eta, ondoren, curriculumeko eduki zehatz baten irakaskuntza estilo hauen aplikazioa.

Ikerketa honen *justifikazioa* irakaslearen garrantzia bere interbentzioan dago. Irakaslearen irakaskuntza estilo desberdinak erabiltzeko gaitasuna ikasleen hezkuntza prozesuan oso esanguratsua izango da, horregatik, gai honen inguruan azterketa egin behar da.

Irakaskuntza estilo desberdinak irakaslearen jarrera identifikatzeko sortu dira. Irakasleak nola irakatsi behar duen aldeaz aurretik zehazten badu, modu egokienean jardungo du irakaskuntza optimoa lortuz eta ikaslearen autonomia eta independentzia lortuz.

Autore asko izan dira irakaskuntza estilo hauek identifikatzen saiatu direnak, batzuk arrakasta handiagorekin besteak baino, baina guztiak balio dute irakaslearen jarrera zehazteko. Lan honetan irakaskuntza estilo azterketa

---

<sup>2</sup> MEDLEY, D. 1979. La eficacia de los docentes. En P. PETERSON y H. WALBERG (eds.): La investigación sobre la enseñanza: conceptos, conclusiones e implicaciones. Berkeley, California: McCutchan.

garrantzitsuenaren analisia proposatzen da, Mosston eta Aswhorth (1986), beste ikerketen oinarria delako. Ondoren, ikerketa honek Espainiako estatuan izandako eragina aztertuko du, Delgado (1991) eta bukatzeko, beste hainbat autoreek egindako azterketak aipatuko ditut, hasierako hastapen gisa.

Gai honen inguruan *azterketa egitera eraman nauena* irakasle ikasketarekin daukan interesarekin erlazionatua dago. Ez nago ikasleen irakaskuntzaz hitz egiten, baizik eta irakasle eraginkor bat izateko barneratu eta ikasi behar dituen gaitasunez ari naiz.

Sortzen ari dudan beste lan batean, saskibaloiko entrenatzailea izateko behar diren hasierako hastapenak erakusten ditut. Lan horretan hainbat gai zehazten ditut, hala nola, metodologia, programazioa, entrenamendu sesioak, edukiak eta sekuentziak, etab. Lan hori gorputz hezkuntzan lokalizatuz, nire interesarekin bat, irakaslearentzako gida didaktiko bat sortzea iruditu zitzaidan egokiena izango zela. Hala ere, oso orokorrak diren aspektuez hitz egiten badut, lanaren erabilkortasuna galtzen da. Hori dela eta, gorputz hezkuntzako irakasle izateko garrantzitsua den alderdi zehatz bati buruz hitz egitea erabaki nuen. Lehen aipatu dudan bezala, irakaskuntza estiloak dira garrantzitsu.

Irakasleen naiz entrenatzaileen formakuntzari inguruko interes hori irakasle batek pasa behar duen prozesuan dago. Ez da nahiko gai bati buruzko ezagutzak izatea, ezagutza horiek modu egokian transmititzen jakitea beharrezkoa da. Gainera, gorputz hezkuntzan aurreko esaldia garrantzi handiagoa hartzen du, izan ere, gorputz hezkuntzako irakasle batek agian ez da pilota bati modu egokian emateko gai, baina gai izan behar da ikasleek hori egiten ikas dezaten.

Entrenatzaile izateko irakaskuntza hori pasa nuen orain dela urte batzuk, eta gustatuko litzaidake hasi berriak diren entrenatzaileei prozesu horretan laguntzea. Nire ikaskuntza eremu horrekin jarraiki, gorputz heziketara eraldatuko dut prozesu hori.

Irakaskuntza estiloez informazioa bilatzen hasi nintzenean, hainbat izen agertu ziren, (Ashworth, 1992; Delgado, 1991; Goldberger y Howarth, 1993; Gerney y Dort, 1992; Goldberger, 1984; Greenspan, 1992; Mosston y Ashworth, 1994; Mueller y Mueller, 1992). Gainera, jakintsu hauei buruz hainbat

tesi eta aldizkari proiektu agertu ziren, hala nola, Maria Jesus Cuellar Moreno eta Miguel Angel Delgado Noguera, Fernando Sanchez Bañuelos edo Rafael Camaras Altoren lanak.

Orduan, hainbeste informazio izanda, zein izango zen nire *lanaren ekarpena*? Konturatu nintzen irakasle bakoitzak bere buruaren eta ikasleen izaeraren araberrako irakaskuntza estiloak erabili beharko zituela. Nahiz eta jakintsu askok haien proposamenak sortu, irakasle on batek estilo guztiak ulertu, berriak erabili edo daudenak nahastu beharko ditu, berarentzat eraginkorra bilatzeko. Horretarako, apunteetara joaten bada, hainbat jakintsu ezberdineko estiloak aurkituko ditu. Lan batean autore baten ekarpenak, eta beste batean beste batena. Hori dela eta, lan bakar batean ekarpen desberdinak elkartzea erabaki nuen, oinarria Mosston eta Ashworth (1986) izanda eta estatu Espainolean eragin gehiena duena, Delgado (1991).

Lanaren nondik norakoekin hasi baino lehen aipatu nahiko nuke lan honen sortze prozesuan Lehen Hezkuntzako irakasle graduko ikasketetan lortzen diren *gaitasunak* lantzen ditudala. Gaitasun orokorrak (GO), zeharkako gaitasunak (ZG) eta gaitasun espezifikoak (GE) bereizten dira, hain zuzen ere, hauek dira landutako gaitasunak:

- GO2: Irakaskuntza eta ikaskuntza prozesuak sortu, planifikatu eta ebaluatzea, indibidualki nahiz beste gainontzeko irakasleekin batera.
- GO5: Klasearen barruan edota klasetik kanpo bizikidetzat bultzatzea eta arazoaren konponketa baketsua parte hartzea, esfortzua, konstantzia eta diziiplina baloratzea.
- GO10: Klaseko praktikan hausnartzea irakaslearen interbentzioa hobetzeraren. Irakaskuntza autonomoaren gaitasunak jasotzea eta ikasleengan horiek transmititzea.
- GO11: Teknologia berrien, informazioa eta komunikazioaren teknologiak, ezagutza eta aplikazioa. Informazioa audiobisualaren hautaketa ikasleen irakaskuntza eta aniztasun kulturalaren alde.
- ZG1: Europako testuinguru bateratua: Ikaskuntza, irakaskuntza eta ebaluazioa. B1 gaitasuna erakustea ingeles, frantses, alemanen edo italianeran.



- ZG2: : Europako testuinguru bateratua: Ikaskuntza, irakaskuntza eta ebaluazioa. Euskarako C1 maila erakustea.
- GE1: Helburu, eduki, areak, antolakuntza, metodologia eta ebaluazio irizpideen ezagutza lehen hezkuntzako curriculumean.
- GE5: Irakaskuntza testuinguruetan barneratzea, arauen baieztapena, konstantzia, diziplina eta besteekiko errespetua.
- GE8: Jarrera kritiko eta autonomia edukitzea ezagutzen, balore eta irakaskuntza instituzioei buruz.
- GE10: Klaseko praktikan hausnartzea irakaslearen interbentzioa hobetzarren eta prozesu psikologikoetan, pedagogikoetan eta diziplina irizpideetan zentratzea.
- CE11: Informazio eta komunikazio teknologia berrien jabeakuntza eta aplikazioa.

## METODOLOGIA

Hortaz, irakaskuntza estiloei buruz aritu diren autore desberdinen lanak bilduko ditut, dokumentu bakar batean, irakasle bakoitzak lan guztiak uler ditzan, ondoren, berea propioa erabiltzeko. Autore bakoitzak biltzen dituen estilo ezberdinen konparaketa egingo dut lanean zehar, grafikoak eta taulak erabiliz, hala nola Delgadok (1991) oinarriari egindako moldaerak eta klasifikazioak.

Testuinguru teoriko batetik abiatzen den errebisio bibliografikoaz gain, atal praktikoan irakaskuntza estilo hauen aplikazioa burutuko dut adibideen bitartez. Curriculumeko eduki zehatz bat aukeratuz, ariketa ezberdinak proposatzen dira irakaskuntza estilo ezberdinak erabiltzeko.

Hortaz, lan honen nondik norakoak ondorengoan dira:

1. Musska Mosston eta Sara Ashworth (1986) eta Delgadoren (1991) irakaskuntza estilo ezberdinei buruzko bilketa eta analisia egin, estiloak haien artean konparatuz modu grafiko baten bitartez.
2. Estatu mailan eta internazionalki hain ezagutuak ez diren autore ezberdinen aipamena, aztertutako gaia eta puntu indartsuenak azalduz.
3. Irakaskuntza estilo ezberdinen adibideak planteatu curriculumeko eduki zehatz batetik abiatuta.

Azkenik, nabarmendu nahiko nuke irakaslearen gaitasunek ikasleengan duen garrantzia. Ikasleek ikasiko dutena irakaslearen jarrera baldintzatuko du, azken finean hurrek ezagutza eta gaitasun asko ikasteko gaitasuna dute irakaslearen ardura handia bilakatuz. Hurrenganako konpromisoa hartu beharko dugu eta hori etengabeko irakaskuntzarik gabe ezin dugu bete.

Hurrengo irudian ikusiko dugu nola ailegatu garen irakaskuntza estiloei buruzko azterketa egitera.

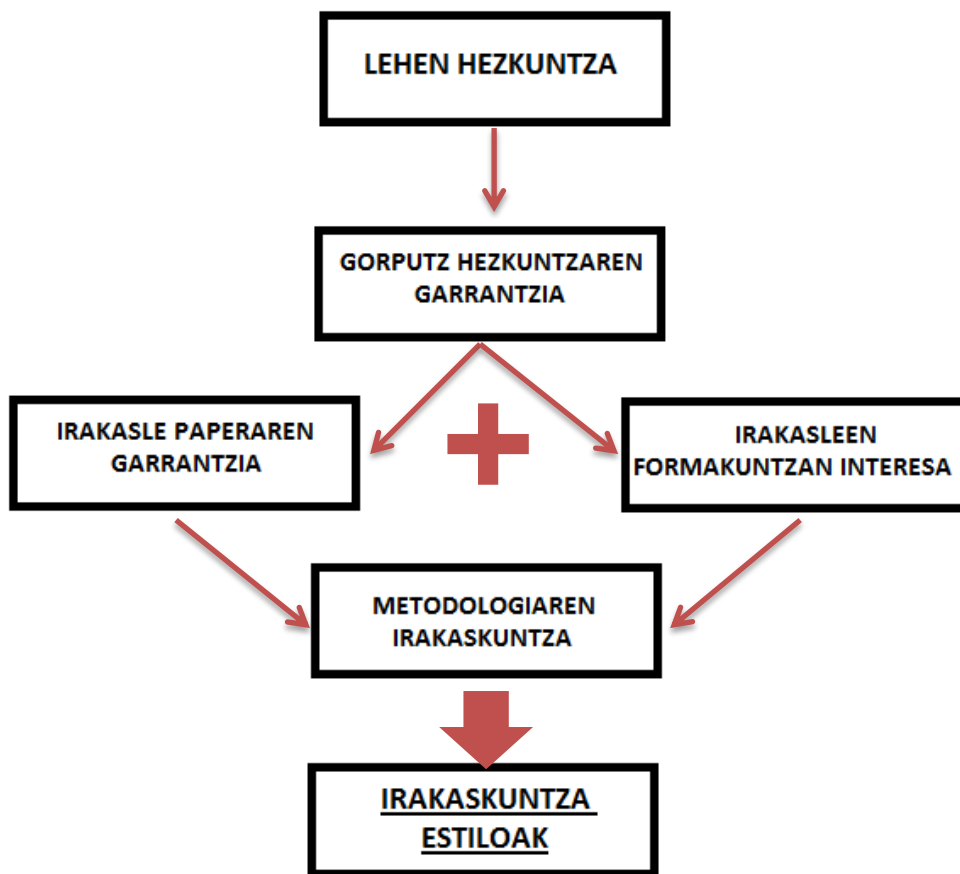

Irudia 1.1. Irakaskuntza estiloak aztertzearen arrazoa.

## INTRODUCCIÓN

En este trabajo se efectuará el estudio de los diferentes ESTILOS DE ENSEÑANZA. En las siguientes líneas se aclararan varias consideración sobre mi trabajo, la justificación del porqué realizarlo remarcando la importancia del tema y los intereses personales. Además, mencionaré en que se basa la originalidad, la diferencia entre mi trabajo y otros trabajos ya realizados y cuáles serán mis objetivos iniciales. Relacionaré las competencias que debo adquirir realizando este estudio teniendo en cuenta las competencias básicas de mi Grado en Educación Primaria. Por último, hablaré sobre la metodología seguida durante este estudio.

La educación física es una asignatura especial comparándola con otras de la misma etapa. La clase de educación física se desarrolla en un entorno totalmente diferente al del aula por lo que las actitudes observadas en los niños son totalmente diferentes a las que puedes identificar en el aula. En la educación física podremos observar diferentes aspectos del desarrollo del niño.

A parte de los contenidos relacionados con el cuerpo y sus movimientos los alumnos se sumergirán en unos valores culturales, sociales y relacionados con su propia mente que solo la educación física les puede proporcionar. Estas oportunidades son muy importantes en la educación y desarrollo de un niño, por lo que *la importancia* de la educación física queda demostrada.

Para el cumplimiento de los objetivos que queremos trabajar en la asignatura el papel que desempeña el profesor es muy importante. La participación del profesor va a condicionar el buen aprendizaje del alumno. Esa participación dependerá de la relación que tenga el profesor con el alumno y esa relación se estipula en los **estilos de enseñanza**. “La enseñanza adecuada depende más de competencias que de conocimientos” (Piéron, 1985). Por lo que las prestaciones del profesor son muy importantes.

Un profesor eficaz domina todos los estilos de enseñanza y es capaz de emplear uno u otro en función del momento. La función del profesor será elegir el estilo adecuando y aplicarlo correctamente. Además, el profesor podrá mezclar diferentes estilos de enseñanza en función de su forma de ser, actuar o la de los alumnos con el objeto de mejorar la comunicación.

Todo lo anteriormente dicho se puede confirmar con la siguiente afirmación: "No basta con saber la asignatura para dar las clases, para poder ser profesor" (Hernández y Sancho, 1989). Esos conocimientos son esenciales para poder dar educación física, pero no son suficientes. Para que nuestros alumnos puedan recibir una educación de calidad será necesario que el profesor "sepa", "sepa hacer" y "sea" profesional.

Identificar las características de un buen profesor no es trabajo fácil debido a que influyen muchos factores en esta decisión. A pesar de ello, Medleyek (1979) determinó cuales son los cinco aspectos más relevantes que debe cumplir *un buen profesor*:

1. Posee rasgos personales deseables.
2. Maneja estilos de enseñanza adecuados y eficaces para el alumnado.
3. Crea un adecuado clima de clase.
4. Posee y sabe usar un amplio repertorio de competencias.
5. Toma decisiones profesionales adecuadas, dirige competencias y sabe cómo aplicarlas, organizarlas y coordinarlas.

Nuestro ámbito de estudio se centra en el segundo aspecto. En este trabajo se realizará un estudio sobre los diferentes estilos de enseñanza y a continuación, se elegirá un contenido específico del currículo para poner los estilos en práctica.

*La justificación* de este trabajo se basa en la importancia del profesor en la intervención con los alumnos. La aplicación de los diferentes estilos de enseñanza es muy importante para una enseñanza significativa, por lo que su estudio es obligatorio.

Los diferentes estilos de enseñanza han sido creados para estudiar e identificar la actitud del docente. Si el profesor determina con antelación como va a enseñar, será un aprendizaje óptimo, consiguiendo la independencia y autonomía de los alumnos.

Muchos son los autores que han intentado analizar e identificar los diferentes estilos de enseñanza pero no todos han tenido el mismo éxito, de todos modos, todos valen a la hora de concretar las actitudes del profesorado.

En este trabajo se propone hacer un análisis del autor que más éxito ha obtenido, Mosston y Ashworth (1986) porque es la base para todos los siguientes estudios realizados por diferentes autores. A continuación se analizará el trabajo del autor con más repercusión en el estado español, Delgado (1991), y para acabar nombraré los estudios y áreas de estudio de diferentes autores.

Lo que me ha llevado a realizar este estudio es *el interés personal* que tengo hacia todo lo que sea enseñarle al profesor. No hablo de aprendizaje o enseñanza de alumnos, si no de las competencias que adquiere un profesor y la enseñanza de esas competencias que lógicamente repercutirán en el alumnado.

Estoy realizando otro trabajo en el que detallo los aspectos más importantes que tiene que tener un entrenador de baloncesto que está empezando. En ese trabajo señalo aspectos como la metodología, programación, sesiones de entrenamiento, contenidos y secuenciaciones. Siguiendo con el tema de este trabajo y pasándolo al área de primaria y educación física se me ocurrió realizar una guía didáctica para el profesor. De todos modos, hablar sobre aspectos muy generales no iba a acarrear ningún tipo de repercusión para el lector, por lo que me centré en el aspecto más importante: La relación profesor-alumno y los estilos de enseñanza.

Ese interés por la enseñanza del docente o entrenador está relacionado con mi experiencia, en la que tuve que aprender a ser entrenador y pasar el mismo proceso que me gustaría que pasaran todos aquellos educadores, independientemente del ámbito que sean. No es suficiente el conocer contenidos específicos de una materia, hay que saber transmitirlos adecuadamente. Además, esta afirmación en la educación física tiene más importancia debido a que un profesor de educación física puede no ser capaz de dominar el control de una pelota, pero si tiene que ser capaz de enseñar a los alumnos a dominar la pelota.

Cuando empecé a recopilar información sobre los estilos de enseñanza aparecieron varios nombres, (Ashworth, 1992; Delgado, 1991; Goldberger y Howarth, 1993; Gerney y Dort, 1992; Goldberger, 1984; Greenspan, 1992; Mosston y Ashworth, 1994; Mueller y Mueller, 1992). Además, existen

numerosas tesis y proyectos, así como los trabajos de Maria Jesus Cuellar Moreno eta Miguel Angel Delgado Noguera, Fernando Sanchez Bañuelos edo Rafael Camaras Alto.

Entonces, teniendo tanta información, ¿qué sería *lo novedoso* de mi trabajo? Me di cuenta de que cada profesor necesita tener mucha información junta de los diferentes estilos de enseñanza, con sus respectivos autores, para después poder utilizar su propio estilo que lo acompañaría en el día a día. El profesor necesita conocer estos estilos para ser eficaz y para eso debe recurrir a los apuntes. Encontrará mucha información, en un trabajo el de un autor, en otro trabajo el de otro autor, etc. El profesor necesita un trabajo en el que se encuentre diferentes matices de autores distintos, y he aquí la originalidad de mi trabajo. Decidí trabajar con Mosston y Ashworth (1986) como base y continuar con Delgado (1991), el autor español por referencia.

Me gustaría señalar que a lo largo de este trabajo voy a adquirir las *competencias básicas* que se consiguen a lo largo del grado en Educación Primaria. Estas competencias se dividen en competencias generales (CG), competencias transversales (CT) y competencias específicas (CE). Concretamente estos son las competencias que voy a adquirir:

- CG2: Diseñar, planificar y evaluar procesos de enseñanza y aprendizaje, tanto individualmente como en colaboración con otros docentes y profesionales del centro.
- CG5: Fomentar la convivencia en el aula y fuera de ella, resolver problemas de disciplina y contribuir a la resolución pacífica de conflictos. Estimular y valorar el esfuerzo, la constancia, y la disciplina personal en los estudiantes.
- CG10: Reflexionar sobre las prácticas de aula para innovar y mejorar la labor docente. Adquirir hábitos y destrezas para el aprendizaje autónomo y cooperativo y promoverlo entre los estudiantes.
- CG11: Conocer y aplicar en las aulas las tecnologías de la información y la comunicación. Discernir selectivamente la información audiovisual que contribuya a los aprendizajes, a la formación cívica y a la riqueza cultural.

- CT1: Demostrar una competencia lingüística en inglés, francés, alemán o italiano equivalente a un nivel B1 del “Marco común europeo de referencia para las lenguas: aprendizaje, enseñanza, evaluación” del Consejo de Europa.
- CT2: Demostrar una competencia lingüística en castellano y, en su caso, en euskera equivalentes a un nivel C1 del “Marco común europeo de referencia para las lenguas: aprendizaje, enseñanza, evaluación” del Consejo de Europa.
- CE1: Conocer los objetivos, los contenidos curriculares, el significado de las áreas y la organización, la metodología y los criterios de evaluación de la Educación Primaria.
- CE5: Profundizar en los contextos de aprendizaje y de convivencia escolar, la aceptación de normas, la constancia, la disciplina personal y el respeto a los demás.
- CE8: Mantener una relación crítica y autónoma respecto de los saberes, los valores y las instituciones implicadas en la educación.
- CE10 : Reflexionar en relación a las prácticas de aula para innovar y mejorar la labor docente, y referirlas al funcionamiento de los procesos psicológicos básicos, a los modelos pedagógicos y a los criterios disciplinares de la etapa.
- CE11: Conocer las implicaciones educativas de las tecnologías de la información y la comunicación.

## METODOLOGIA

Trabajaré los autores que han estado durante años estudiando los diferentes estilos de enseñanza, tomando como base a Mosston y Ashworth (1986) y a Delgado (1991). Además comentaré los estudios de otros autores, internacionales o españoles, que se han basado en aspectos concretos de los autores arriba señalados, comentando el área temática y los aspectos positivos de los mismos.

Iniciando el trabajo desde un ámbito teórico voy a concluirlo con un trabajo práctico en el que ejemplificaré diferentes ejercicios aplicados a diferentes estilos de enseñanza, para que el lector docente pueda adaptar sus contenidos a esos ejemplos.

Estos son los pasos que daré en la elaboración de mi trabajo:

1. Análisis y desarrollo de los diferentes estilos de enseñanza de Mosston y Ashworth (1986) y Delgado (1991), comparando los estilos entre sí de una manera gráfica.
2. Nombramiento de los autores menos significativos del ámbito nacional e internacional, comentando los puntos fuertes de cada uno y el área temática.
3. Ejemplarizar los estilos de enseñanza mediante casos prácticos utilizando un contenido específico del currículo.

Por último, me gustaría remarcar la importancia que tiene el docente en la educación de los alumnos. Lo que aprenderán los alumnos está condicionado por las capacidades de enseñanza que tenga su profesor, tiene el mismo una responsabilidad enorme. Tenemos que comprometernos con los alumnos a estar en continuo reciclaje y aprender nuevas técnicas que nos ayuden en la enseñanza.



## HELBURUAK

Lan honek lortu nahi dituen helburuak ondoko esaldia bete ahal izateko kontuan hartu beharko ditugun alderdiak dira, hain zuzen ere:

*“Ikasleek modu egokienean irakatsiak izateko eskubidea dute, eta horren ardura irakaslearena da, beraz, irakasteko gaitasunak etengabe hobetzen ez baditut, ikasleen eskubideetatik kanpo nago.”*

Irakaslearen etengabeko irakaskuntza gaitasun horiek, irakaskuntza estiloak ematen dizkio, gutxienez, hein handi batean. Lan honek irakasleari lagunduko dio haren irakaskuntza estiloaz hausnartzera, hainbat autore sortutako lanak ezagutzera eta bere propio diren estiloak erabiltzera. Ikasleen beharrak urte batetik bestera aldatzen doaz, hori dela eta irakaslearen irakaskuntza estiloa ere aldatu beharko litzateke.

Ondorengo hauek dira lan honen azterketarekin lortuko diren helburuak:

1. Gorputz heziketa irakaslearen irakaskuntza jarrera aztergai dela ezagutzea eta berariazko irakaskuntzaz jabetzea lan egokiaren ezinbesteko seinale gisa.
2. Gorputz hezkuntza arloan irakaskuntza estiloen garrantziaz jabetzea ikasleen ikaskuntza erabilkorrena eta egokiena bermatzeko helburuarekin.
3. Orain arte sortutako irakaskuntza estilo ezberdinen autoreen lana ezagutu eta ulertu.
4. Irakaskuntza estilo ezberdinen alderdi garrantzitsuenak zehaztu eta haien arteko ezberdintasunak nabarmendu, estilo guztien nozio orokorra bereganatzeko.
5. Irakaskuntza estilo bakoitzaren berezitasunak ezagutu, gero, irakaslearentzako eta haien ikasleentzako aproposak izango diren estilo propioak sortzeko edo badituenak moldatzeko gai izatea.

6. Orain arte autore desberdinek sortutako irakaskuntza metodoak adibide praktikoan bitartez ulertzea, gero bere edukiak erabiliz, ariketa ezberdinak molda dezan.

Lan hau aztertu ondoren irakasleengan haren irakaskuntza jarrerari buruzko hausnarketa prozesua sortaraztea espero dut. Hausnarketa pizteko hainbat ezagutza eskainiko dizkiot, konparazioak eta azterketa praktikoa, dena lan batean bilduta.

## 1. IRAKASKUNTZA ESTILOEN ANALISIA

Atal honetan irakaskuntza estilo ezberdinekin arituko gara, autore ezberdinen lana aztertuz eta agertzen diren irakaskuntza estiloak konparatuz. Estilo ezberdinen oinarria Muska Mosstonen eta Sara Ashworthen (1986) lanean ezarriko da. Hauen klasifikazioa da internazionalki gehien hedatuta dagoena, eta gure estatuan sortutako lanen oinarria da.

Autore zehatzekin hasi baino lehen, irakaslearen eta ikasleen arteko harremanetan ezinbestekoa den alderdia, komunikazioa dugu. Komunikaziorik gabe ezin dugu irakaskuntza estilo ez hitz egin. Komunikazioa, irakaskuntza metodoa eta irakaskuntza estiloa erlazionatuko ditugu.

### a. IRAKASKUNTZA ETA KOMUNIKAZIOA.

Krechek (1965) dioten bezala, komunikazioa “pertsonek arteko mezu trukaketa” eta “posiblea bilakatzen da baldin eta indibiduo bakoitzak ezagutza, desira eta jarrera komunak badituzte” da.

Esan daiteke irakaskuntza prozesua gizakien arteko komunikazioaren ondorio zuzena dela. Indibiduo bakoitzak komunikazio era asko sortzen ditu informazioa haien artean trukatzeko ahalbidetzen duena. Komunikatu nahi duen informazioa garbiago eta erabilgarriago izango da transmititzen duenak informazio hori ulertu eta prozesatu egiten badu. Gaizki barneratutako informazioa modu egokian transmititzea zaila bilakatzen da. Horregatik esaten da irakasle batek transmititu nahi dituen edukiak alde aurretik pentsatu behar dituela. Askotan zer esan nahi dugun pentsatzen da, baina nola esan falta da. Hemen irakaskuntza metodoa sartzen da jokoan, zein modutara interesatzen zait ikasleei esan behar diena ulertzea?

Kurt Lewin (1951) esaten duen arabera ikasle baten jarrera edo erantzun motorrak informazioa jasotzen duen moduaren arabera izango da. Nahiz eta irakaslek informazio berdina igorri, modu desberdinetan azaltzen badute, metodo desberdina, ikasleek modu desberdinetan jasotzen dute mezua, beraz, irakaskuntza prozesua desberdina izango da.

Esan duguna ondorengo hitzarmenean laburbildu daiteke: *Nik (irakaslea) badut erabilkorra izan daitekeen informazioa, zure (ikaslea) atentzioa*

*eskuratzen badut eta nire jarraibideak betetzen badituzu, zure onurako erabili dezakezuna, edo, Nik (Ikasle) niretzako informazio erabilkorra zuk (irakasle) duzula badakit, eta horregatik atentzioa jarriko dut eta zure jarraibideak beteko ditut.*

Irakasleak ezagutza batzuk barneratuak izan behar ditu ikasleari transmititzeko. Zer esan behar duen hautatu beharko du eta ikasleari informazio hori igorri, nahi duen bidea<sup>3</sup> erabilita. Irakasleak, informazio hori jaso, prozesatu, praktikatu eta ezagutzan bihurtuko du.

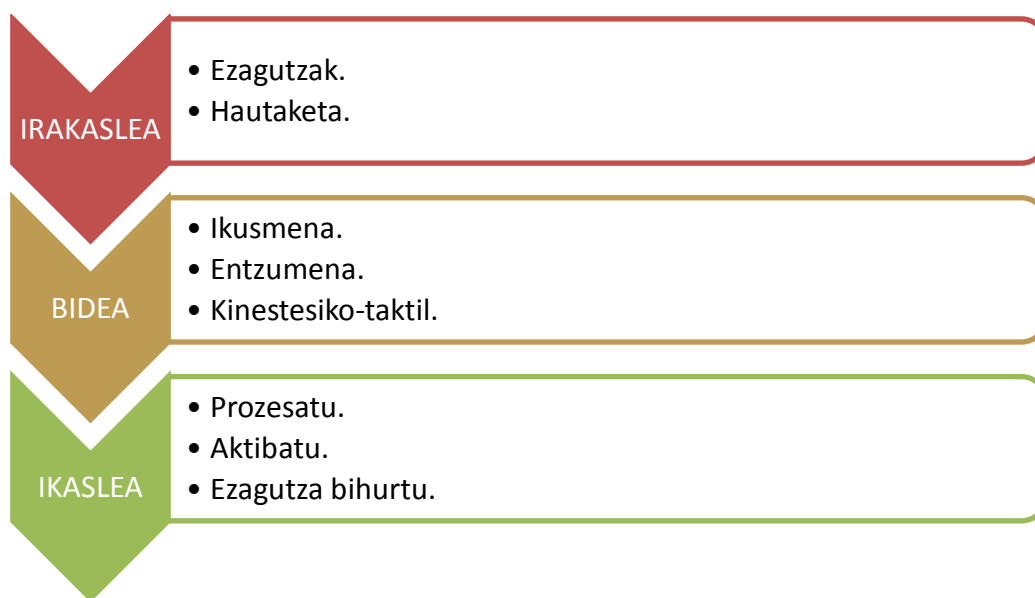

**Irudia 3.1. Komunikazio sare orokorra.**

Hala ere, eta esan dugunarekin jarraiki, irakasleak jarraibide zehatz batzuk emango dizkio ikasleari. Mezua modu batean edo bestean bidaliko du, eta hori ez da ausazko kontua. Aurrez aurretik zehaztu beharko da zein izango den irakaslearen komunikazio modua, beraz ez da nahiko mezua bidaltzearekin, irakaskuntza metodoa ezinbestekoa da. Nolaketasun horrek “irakasten jakitea” kontzeptua eskaintzen digu.

Hortaz, Irudia 3.1. begiraten badugu, esan genezake irakasletik ikasleenganako bidean, atal bat falta zaigula. Irudian ezagutzaren alderdia irudikatzen dugu, baina gure irakaskuntza metodoa falta zaigu, alderdi didaktikoa, ondorengo irudian gehituko dena.

<sup>3</sup> Irakasleak mezua bidaltzeko erabili dezakeen komunikazio bideak: Ikusmena, entzumena eta kinestesiko-taktila. Ikus ezazu Sanches, F. 1989. Bases para una didáctica de la educación física y el deporte. Gymnos.

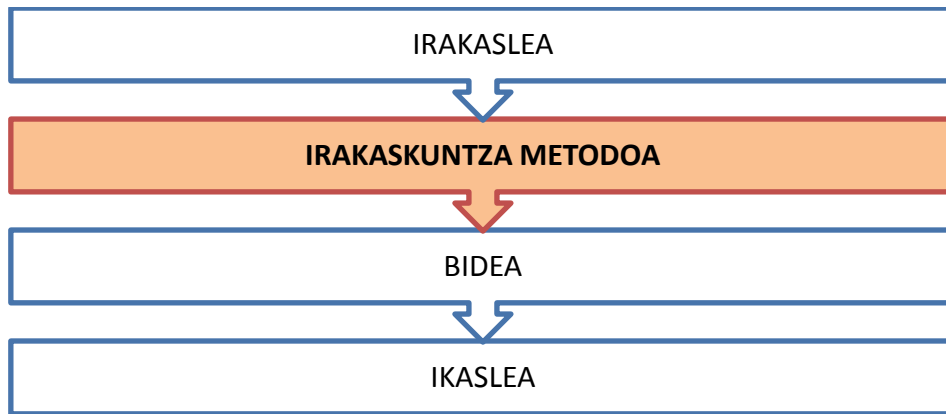

**Irudia 3.2. Komunikazio sare orokorra, metodoa kontuan hartuz.**

Gure gaiaren azter eremua irakaskuntza estiloak dira, hortaz, non sartuko genituzke estilo horiek? Ondorengo kapituluak zehaztuko da.

**b. IRAKASKUNTZA METODOA eta IRAKASKUNTZA ESTILOAK.**

Didaktikarekin zerikusia daukan eta ikasleen ikaskuntzan parte hartzen duten kontzeptu guztientzako erabiltzen dugu metodo hitza. Metodo hitza esanahi ugari biltzeko erabiltzen dugun hitza da; zehaztu beharra dago zeintzuk diren esanahi horiek.

Irudia 3.3. agertzen den bezala, didaktikari buruzko lau ekintza desberdinentzako metodo hitza erabiltzen dugu. Konturatuko gara “metodo” hitza polisemikoa dela eta gure azterketa eremua zehazteko, desberdintasun horiek ezagutu beharko ditugu.



**Irudia 3.3. Irakaskuntza metodoaren polisemia.**

Ikusi dezakegunez didaktikari buruzko lau ekintzetan gure azterketa eremua aurkitzen dugu. Gure metodoaren esanahia irakaskuntza estilo bezala hartuko dugu.

## IRAKASKUNTZA ESTILOA

Irakaskuntza estiloa irakasle eta ikasleen arteko erabakiak hartzeko garaian sortzen diren harremanen garapena azaltzen du, hala nola, garapen horretan bakoitzaren rolen mugapena (Mosston, M. 1978.). Gainera, irakaskuntza prozesuan parte hartzen duten pertsonak hartzen duten forma desberdinak, hain zuzen ere, irakasleak bere ezagutzak transmititzeko garaian, bezala definitu daiteke (Sánchez. 1983.).

Jesus Beltrán (1987) sortutako liburuan, “Psicología de la Educación”, irakaskuntza estiloak **irakaslearen jarrera** ikasleekin bere irakaskuntza interbentzioan dela esaten du. Jarrera horiek haurrekin izango duen harremana baldintzatuko du eta gainera, edozein behatzailea ikus dezakeena.

Lan honetan irakaskuntza estiloak modu honetan ulertuko ditugu, beraz, hau da definiziorik hurbilena. Irakaskuntza estiloak eta irakaslearen jarrera erlazionatzen dituena. Honi gehituko diogu Mosstonen (1978) “pertsonak hartzen duten forma”.

Jakina denez, irakaskuntza irakasle eta ikasleen arteko etengabeko erlazioan oinarritzen da. Esan dezakegu ikasle batek gorputz hezkuntzako klase batean zehar bizi dituen esperientzia guztiak irakasleak egiten edo esaten duen guztiaren erreflexua dela.

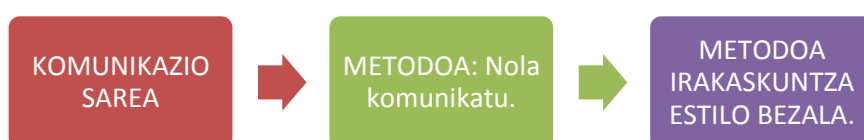

**Irudia 3.4. Metodoa irakaskuntza estilo bezala.**

Zeintzuk dira erlazio horiek? Nola definitu? Nola dakigu zeintzuk izango diren erlazio horiek efektuak ikasleengan? Eta irakaslearengan? Zein erlazio posible daude irakasle eta ikasleen artean?

Irakaskuntza estiloak historian zehar aldatzen joan den kontzeptua da, (Sicilia, 2001) gainera, autoreek terminologia desberdina erabili ohi dute kontzeptu berdinak definitzeko. Hori dela eta, irakaskuntza estiloen jarraipena historian zehar zaila bilakatzen da.

Gorputz heziketan aztertu diren irakaskuntza estiloen hasiera Mosstonek (1966) egin zuen. Urteak pasa ahala, Mosstonek egitura eta klasifikazio osatuagoak sortuz joan da (Mosston, 1972). Garrantzi handiena hartu zuen ikerketa Mosston eta Ashworth (1986) osatutakoa da.

1.	Komandoetan oinarritutako irakaskuntza.
2.	Zereginean oinarritutako irakaskuntza.
3.	Elkarrenganako irakaskuntza.
4.	Talde txikitan oinarritutako irakaskuntza.
5.	Programa indibiduala.
6.	Aurkikuntza gidatua.
7.	Arazoen ebazpena.
8.	Kreatibitatea.

**Taula 1. Mosston (1966) Irakaskuntza estiloen klasifikazioa.**

Gure lana Muska Mosston eta Sara Ashworth (1986) sortutako klasifikazioan oinarritzen da, izan ere, ikerketa hau da internazionalki hedatuena dagoena. Estatu Espainolean egindako irakaskuntza estilo eta mundu osoan egindako ikerketak honetan ere oinarritzen dira, Delgado (1991) izanik garrantzi handiena daukana.

### 1.1. MUSKA MOSSTON & SARA ASHWORTH (1986).

Mosston eta Ashworth (1986) ondorengo irakaskuntza estilo klasifikazioa proposatzen dute:

1. A estiloa: Aginte Zuzena.
2. B estiloa: Zereginetan Oinarritutako Irakaskuntza.
3. C estiloa: Elkarrenganako Irakaskuntza.
4. D estiloa: Autoebaluaketa Irakaskuntza Estiloa.
5. E estiloa: Inklusioaren Irakaskuntza Estiloa.
6. F estiloa: Aurkikuntza gidatua.
7. G estiloa: Arazoen ebazpena.
8. H estiloa: Ikasleen Diseinua. Programa Indibidualizatua.
9. I estiloa: Hasiera Egiten duten Irakaskuntza.
10. J estiloa: Auto-Irakaskuntza.

Irakaskuntza estilo bakoitzean hainbat atal aipatuko ditugu, guztiak irizpide berdinak jarraituz, haien artean dauden ezberdintasunak ondo nabaritzeko. Irakaskuntza estilo bakoitzean helburuez, ezaugarriez, garapen mailak, estruktura eta beste berezitasunez hitz egingo da.

Nabaritu behar da irakaskuntza estilo bakoitzak anatomia zehatz bat duela. Anatomia edo estruktura hori saio baten hiru momentuetan definitzen da. Definizioa irakasleek hartu behar dituzten erabakien arabera da. Hauek dira hiru momentu horiek:

1. Aurreinpaktua: Irakasle eta ikasleen arteko harremana egon baino lehen hartzen diren erabakiak. Saioa hasi aurretik.
2. Inpaktua: Zereginaren exekuzioa gauzatzen denean hartu behar diren erabakiak.
3. Post-Inpaktua: Exekuzioaren ebaluaketa eta feedbackak.

Ondorengo taulan azaltzen dira momentu horietan irakasleek edo ikasleek hartu behar dituzten erabakiak.

ERABAKIA HARTZE FASEAK	HARTU BEHAR DIREN ERABAKIAK
AURRE INPAKTUA	<ol style="list-style-type: none"> <li>1. Saioaren helburu orokorra.</li> <li>2. Irakaskuntza estiloaren hautaketa.</li> <li>3. Aurreko saioetan hautatutako irakaskuntza estiloa.</li> <li>4. Ikasle mota.</li> <li>5. Edukiak.</li> <li>6. Espazioa.</li> <li>7. Noiz irakatsi.               <ol style="list-style-type: none"> <li>a. Hasierako momentua.</li> <li>b. Erritmoa.</li> <li>c. Iraupena.</li> <li>d. Pausak.</li> </ol> </li> </ol>



	<ul style="list-style-type: none"> <li>e. Bitartekoak.</li> <li>f. Bukatzeko momentua.</li> </ul> <ul style="list-style-type: none"> <li>8. Irakaslearen posizioa.</li> <li>9. Komunikazioa.</li> <li>10. Galderak.</li> <li>11. Antolakuntza.</li> <li>12. Ebaluaketa metodo eta materialak.</li> </ul>
<b>INPAKTUA</b>	<ul style="list-style-type: none"> <li>1. Exekuzioa eta aurre inpaktuan aipatutakoa bat datorren ikusi.</li> <li>2. Aldaketak, moldaerak eta zuzenketak.</li> </ul>
<b>POST INPAKTUA</b>	<ul style="list-style-type: none"> <li>1. Inpaktuan gauzatuakoen behaketa, ebaluazioa.</li> <li>2. Informazioa eman egindako ebaluazioaz.</li> <li>3. Feedback. <ul style="list-style-type: none"> <li>a. Motak: <ul style="list-style-type: none"> <li>i. Zuzenketa.</li> <li>ii. Indartzeko edo Sendotzeko.</li> <li>iii. Neutroa.</li> <li>iv. Anbigua.</li> </ul> </li> <li>b. Zer eta Noiz: <ul style="list-style-type: none"> <li>i. Edukiak – Berehalakoa.</li> <li>ii. Rolak – Bukaeran egindakoa.</li> </ul> </li> </ul> </li> <li>4. Irakaskuntza estiloaren ebaluaketa.</li> </ul>

**Taula 2. Saioaren fase ezberdinetan hartu behar diren erabakiak.**

### 1.1.1. AGINTE ZUZENA

Irakaskuntza-ikaskuntza erlazio guztietan erabakiak hartzen dituen bi figurek osatzen dute, irakasleak eta ikasleak. Aginte zuzena klasifikazioren lehengo estiloa da eta irakasleak erabaki guztiak hartzen dituela izango da estilo honen ezaugarri nabarmenena. Irakasleak erabakiak hartuko ditu aurre-inpaktuan, inpaktuan eta post-inpaktuan. Irakaslearen funtzioak aginte horiek aurrera eramatea eta obeditzea dira.

Irakaskuntza estilo honetan irakaslearen estimulua eta ikaslearen erantzunean erlazio zuzen bat sortzen da. Irakasleak, aginte seinalea, agintea ematen du eta ikasleak zuzenean erantzuten du, izan ere, ez daude erantzun posible gehiagorik. Horrela, lekua, postura, hasierako momentua, erritmoa, bukaerako momentua, iraupena edo tarte guztien erabakiak irakasleak hartzen du.

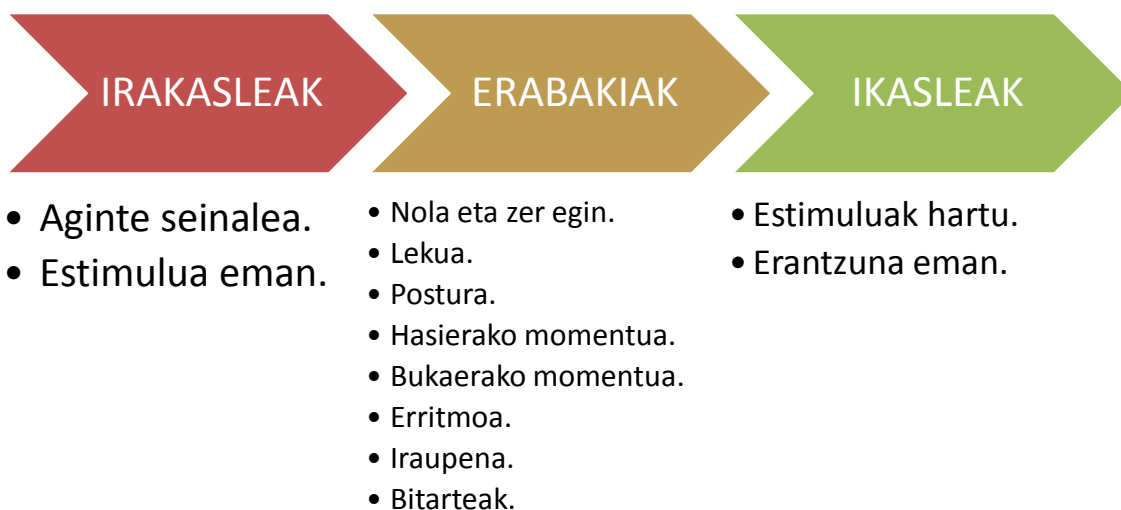

#### Irudia 3.1.1.1. Aginte Zuzena orokorrean.

Irakaslearen eta ikaslearen arteko rol hauek emaitza zehatz batzuk ekartzen dituzte. Bi figurek helburu batzuk lortzen dituzte. Irakasleak erabakiak hartzen dituenean eta ikasleak agindutakoa obeditu, ondorengo **helburuak** lortzen dira:

1. Estimulari berehalako erantzuna.
2. Uniformetasuna.
3. Adostasuna eta etsipena.
4. Erantzun bateratua.
5. Erantzunean zehaztasuna.
6. Errepikapena erantzuna ikasteko.
7. Ohitura, erritu eta zeremonia kulturalen jarraipena denboran zehar.
8. Itxura estetikoak mantendu.
9. Denboraren erabilkortasuna eta efizientzia.
10. Segurtasuna.
11. ...

Irakasleak lortu nahi duena, helburu hauekin bat badatozte, estilo hau izango da erabili beharko duena, aproposena izango da. Irakasleak esaten duena eta ikasleak erantzungo duena berdina izango da, beraz zehaztasun handia lortuko duzu mugimenduetan.

Irakasle batek aginte zuzena erabiltzen duenean hainbat alderdi izango ditu kontuan. Gorputz hezkuntzako saio bat irakaskuntza estilo honekin aurrera eramateko lehen aipatu ditugun hiru momentu desberdintzea ezinbestekoa da, aurre-inpaktua, inpaktua eta post-inpaktua. Aginte zuzena **aurrera eramateko kontuan hartu behar diren pausoak** irakaskuntza estilo honen ezaugarriak ulertzeko balioko du.

### AURRE-INPAKTUA

Fase honetan hartzen diren erabakiak saioan zehar egingo dena planifikatzeko helburua du. Planifikazio honetan egiten ari den unitate didaktikoaren helburuak bete beharko dira eta gainera irakaslearen eta ikaslearen arteko erlazioa eta rolak zehaztuko dira. Saioaren planifikazioa egiteko Mosstonek eta Ashworthek (1986) ondorengo taula proposatzen dute:

EDUKIAK:						
SAIOAREN HELBURU OROKORRAK:						
	EDUKIA	HELBURUA		LOGISTIKA		
ARIKETA	Eginkizun zehatza.	Ariketaren helburu zehatza.	Estilo a.	Ikasleen antolakuntza; materiala; zeregin fitxa; etb.	Denbora.	Oharrak.
1.						
2.						
3.						
4.						
5.						
6.						
...						

Taula 3. Saio baten prestakuntza.

Irudia 3.1.1.2. analisia:

1. Edukia: Unitate didaktikoaren gaia edo eduko gorenena. Adibidez, “Orientazioa”, “pilota”, “Euskal dantzak”, “Gorputz mugimendua”.
2. Saioaren helburu orokorrak: Unitate didaktikoaren zein helburu edo saioaren helburu orokorra. Zer da espero duguna saioan zehar lortzea?
3. Ariketa: Gure saioa ariketaz osatua egongo da. Ariketa guzti horiek helburu bera lortzearren sortuak egongo dira.
4. Eginkizun zehatza: Eginkizun eragilea. Adibidez, “ezkerreko eskuarekin pilotari eman”.
5. Helburua: Zeregin eragile bat edo beste aukeratzeko arrazoia.
6. Estiloa: Jarraitu behar dugun irakaskuntza estiloa.
7. Logistika: Ariketaren helburuak lortzeko aukeratutako irakaskuntza estilo batean kontuan hartuko beharko ditugun hiru alderdi. Ikasleen antolakuntza, materialaren antolakuntza eta zereginen fitxak (posterrak, transparentziak, ikasle bakoitzarentzako fitxak).
8. Denbora: Ariketa bakoitza ikasle guztiek helburua lortzeko nahiko iraupena izan beharko du. Bestela ikasle batzuk helburua lortu gabe pasatuko dira ondorengo ariketara.
9. Oharrak: Ariketa bakoitzean zehar sortutako arazoak, gaizki egindako gauzak edo behaketaren ondorioz suertatutako kezkak apuntatzeko erabiltzen da, hobetzeko helburuarekin.

### INPAKTUA

Irakasleak interbentzioa egiten ari duenean gertatzen da, klasea ematen ari duenean. Fase honetan irakasleak aurrera eramane beharko ditu aurre-inpaktuan prestatutakoa eta bermatu beharko du ikasle guztien parte hartzea helburu horiek lortzearren. Ikasleek nola jardungo dute klasean zehar, hau da, zein izango den irakasle-ikasle harremana jakin behar dute. Horrela bada, aginte zuzenean irakaslea izango da erabakiak hartuko dituena eta saioaren baldintzak zehaztuko dituena. Saio horretan:

- a. Irakaslearen eta ikaslearen rolen azalpena.
- b. Edukien igorpena.
- c. Logistikaren azalpena.

Hiru atal hauek saioa zentzua izatea lortuko dute. Irakasle zein ikasleen rolen azalpena bakoitzaren jarrera zehaztuko dute, edukien igorpena ikasleek egin beharreko zeregina zehaztuko du eta logistikaren azalpena ariketa inguratzen duen antolaketa guztia zehaztuko du.

### POST-INPAKTUA

Fase honetan ariketa bakoitzaren ebaluazioa biltzen da. Ikasleek jasoko dituzten feedbackak eta haiek izandako jarrerak irakaslearen erabakiekiko behatuko da.

Aginte zuzena erabiltzen dugunean, laburbilduz irudia 3.2.1.1.3. ikusi daiteke jarraituko den **estruktura**.

<b>AGINTE ZUZENA</b>	<b>IRAKASLEA</b>	<b>IKASLEA</b>
Aurre-inpaktua.	<ul style="list-style-type: none"> <li>- Saioaren helburuak hautatu.</li> <li>- Helburuak lortzeko ariketak prestatu.</li> <li>- Ariketa sekuentzia prestatzen du.</li> <li>- Logistikan pentsatzen du.</li> </ul>	<ul style="list-style-type: none"> <li>- Ez du ezer egiten.</li> </ul>
Inpaktua.	<ul style="list-style-type: none"> <li>- Informazioa transmititzen du, hitzez edo erakustaldi baten bitartez.</li> <li>- Hasiera, bukaera eta geldialdiak zehazten ditu. Azalpenak, zuzenketak, ebaluazioa.</li> <li>- Erritmoa eta iraupena zehazten du.</li> <li>- Diziiplina.</li> </ul>	<ul style="list-style-type: none"> <li>- Entzun eta behatu.</li> <li>- Jarraibideak jarraitu.</li> </ul>
Post-Inpaktua.	<ul style="list-style-type: none"> <li>- Ikasgelako jarrerak behatzen ditu.</li> <li>- Zuzenketak egiten ditu, orokorrean talde mailan.</li> </ul>	<ul style="list-style-type: none"> <li>- Zuzenketak entzun eta behatu.</li> <li>- Akatsak hobetu.</li> </ul>

**Taula 4. Aginte zuzenaren estruktura.**

Irakaskuntza estilo honek errepikapenean zentratzen du ikasleen garapen fisikoa. Irakaslearen parte hartzea ez da oso handia, bai ordean ikaslearen inplikazioa eta etengabeko zereginen egitea.

Irakaskuntza estilo bakoitzak bere ezaugarriak ditu. Estilo bakoitza ikasle eta irakaslearen jarrera eta edukien aukeraketa baldintzatzen du. Hauek dira aginte zuzenaren irakaskuntza estiloaren **ezaugarriak**:

1. Edukia finkoa da eta modu bakar batean aurkezten da.
2. Edukiak memoriaz ikasten dira errepikapenaren bitartez.
3. Edukia zatitan banatu daiteke. Zati bakoitza irakaslearen estimulu eta ikaslearen erantzunaren bitartez ikasten da denbora motzago batean.
4. Irakaslea da edukiak eta zeregin eragileak hautatzen dituena.
5. Mugimendu baten akzioa gero eta azkarrago izatea lortzen badu ikasleak, hurrengo eduki blokea ikasteko erraztasun handiagoak izango ditu.
6. Eduki zehatz baten mugimendu zuzena bilatzen da, indibiduo bakoitzaren berezitasunak kontuan hartu gabe.
7. Etengabeko praktikaren ondorioz talde osoaren bateratzea lortzen da.
8. Ikasleak haren aurrerapenak azkar nabaritzen ditu.
9. Azken helburua mugimendu zuzenetik desbideratzen duen indibiduo bakoitzaren berezitasunak deuseztatzea bilatzen du.

Irakaskuntza estilo honek dituen berezitasunak direla eta, askotan **arazoak** suertatzen dira helburuak lortzea zailtzen dituenak. Arazo horiek aurreikustea ezinbestekoa da saioa ematerako orduan kontuan izateko.

Irakasleak estilo honekin lanean asten denean ikaskideen arteko bateratze arazoak suertatu daitezke. Irakasleak nahi duen mugimendua erreproduzitzen du, baina ikasleek ez dute irakasleak nahi duten erantzuna ematen. Batzuk bai, baina beste batzuk ez, bateratze lanarekin arazoak sortuz. Honelako arazoak suertatzen zaizkionean irakasleari erreparatu beharko du irakaskuntza iraupena egokia izan den. Gerta daiteke motelago dabiltzan ikasleek edukiak ez eskuratzea denborarik izan ez dutelako, azkarrenak berriz bai. Horretaz gain, ikasle batzuen arazoaren aurrean ariketa guztia geldiaraztea ikasle horiei arreta emateko saioaren arintasuna galtzen da. Estilo honekin ikasleak zure menpe daude, beraz, edo taldeari arreta eman edo ikasle batzuei.

Irakaskuntza estilo honekin gerta daiteken beste arazoak agintearen seinaleekin bat datoz. Irakasleak aginte seinale deserosoak eman ditzake behin eta berriz ikasleen artean ezinegona sortuz. Hori ekiditeko seinale desberdinen aniztasuna beharrezkoa da. Zer esanik ez jarduera berdina behin eta berriz egiten badugu. Ikasleak ezin dira denbora luze batean jarduera edo mugimendu

berdina behin eta berriz errepikatzen, horrek asperraldia sortu dezake ikasleen interesa eta arreta maila jetziaraziz.

Hainbat arazo suertatu daiteke 25 ikasleekin lan egiten duzunean baina hori da irakaslearen lana, arazo horiek identifikatu eta erantzuna ematea.

Gorputz hezkuntzaren ikasgaiarekin lortu nahi diren helburuak<sup>4</sup> lau alderditan oinarritzen dira. Helburu fisikoak, gorputz hezkuntzarenak berezkoak direnak, giza helburuak edo harremanetako helburuak, helburu emozionala edo bakoitzaren buruaren nortasuna eta helburu kognitiboa. Alderdi hauek kontuan hartuta aginte zuzenaren arabera **lanketa maila** adieraziko da ondorengo koadroan.

Lau alderdi hauen independentziari eta autonomiari begiratuta, aginte zuzenarekin lantzen den maila ez da bat ere altua. Aginte zuzena irakaslearen agintean oinarritzen da, beraz ikaslearen independentzia maila behatzea garrantzitsua da. Helburuen lanketa minimoa egiten da, izan ere, irakaslea da erabakiak hartzen dituen, eta ikasleak bakarrik obeditzen du eta esandakoa aurrera eramaten du. Mugimenduari dagokionez ikasleek ez dute aukera handiak, irakasleak esaten diona egin beharko du. Erabakiak hartuta daudenez alderdi kognitibok ez da asko lantzen eta ikasleek ez dute sozialki lantzeko aukera handirik. Aginte zuzenaren oinarria memorizatzean dago, beraz ez dira operazio kognitibo handirik ematen (konparaketa, klasifikazioa, arazoen konponketa). Bukatzeko, emozioari dagokionez, auto-estimari buruz hitz egiten da. Ikasle batzuk ongi sentitzen dira haien buruarekin eskatzen dieten mugimenduak egiteko gai delako, baina beste ikasle batzuk mugimendu bakar horietan harrapatuak sentitzen dira, askoz gehiago behar dute, eta haien auto-estima jaisten da. Alderdi emozionala ikaslearen izaeraren araberrako lanketa bilakatzen da.

HELBURUEN LORPENA: INDEPENDENTZIA	
FISIKOAK	Irakaskuntza minimoa.
SOZIALA	Irakaskuntza minimoa.

<sup>4</sup> Nafarroako Lehen Hezkuntza Curriculum ofiziala.

EMOZIONALA	Ikaslearen izaeraren arabera.
KOGNITIBOA	Irakaskuntza minimoa.

Taula 5. Helburuen lorpena aginte zuzenean independentziaren arabera.

Aginte zuzena ikaskuntza eta irakaskuntza efizienteentzako erabiltzen da, eta haren ezaugarriak direla eta, autoritate eta errepresio sinbolo bezala. Aginte zuzena modu egoki batean erabilita erraztasun handiak ekartzen ditu. Irakaskuntza motorraren hobekuntzaren emaitzak osoa modu garbi batez ikus daiteke. Mugimendu zehatzak lortuko dira, eta horiek lortzeko erraztasuna dela eta, motibazio handia lortuko da ikaskideen artean. Denboraren aldetik ere abantailak ditu, izan ere, iraupen gutxian eskuratzen dira mugimendu zehatz horiek klaseko erritmoa altua mantenduz.

Hala ere, alderdi txarrak ere baditu, izan ere, irakaskuntza estilo honekin ez zaio irakaskuntza prozesuari arreta jartzen, baizik eta azken produktuari. Gainera ez dio aniztasunari arreta jartzen, izan ere, guztiak berdin tratatzen ditu bakoitzaren beharrei begiratu gabe. Irakasleak esaten duena ikasleak erreproduzitzen du behin eta berriz, arazoak konponketa lana alde batera utzita, eguneroko bizitzan aurkituko duten ereduari uko eginez. Kognizioaren lana ez da batera erabilgarria horrelako estiloetan, izan ere ikaslearen memoriari erreparatzen dio, eta ez analisiari, konparaketari, kreatibitateari, etab.

Aginte zuzena gai berriak sarrarazteko erabiltzea komeni du, baina ez irakaskuntza osoan zehar erabiltzeko. Gorputz hezkuntzako zenbait alderdi lantzeko aproposa bilakatzen da, hain zuzen ere mugimendu zehatzei dagokionez, baina horietatik irteten denean, irakaskuntza estilo desberdinak emaitza hobeagoak lortuko ditu.

### 1.1.2. ZEREGINETAN OINARRITUTAKO IRAKASKUNTZA

Aginte zuzena duen ezaugarri bereizgarriena irakaslearen agintea da; irakaskuntza estilo honetan berriz, ikaslearen autonomia eta parte hartzea handiagoa da.

Irakaskuntza estilo honek bidea irekiko dio bakoitzaren askatasunean, berezitasunetan, beharretan eta irakaslearen interbentzio pedagogikoan



oinarritzen diren beste estiloei. Irakaskuntza estilo honek ikasleari lan denbora eskaintzen dio, irakasleak, ordea, lan hori ebaluatu ahal izateko denbora izango du.

Aginte zuzenarekin konparatuz, lehen irakasleak hartzen zituen erabaki batzuk, orain, ikasleek hartzen dituzte, hori dela eta, irakaslearen eta ikaslearen, ikaslearen eta zereginaren eta ikasleen artean erlazio ezberdinak sortzen dira.

Ikasleak hartzen dituen **erabaki** berriak, inpaktu garaian, honakoak dira:

1. Gorputz postura.
2. Espazioan hartutako lekua.
3. Zereginen ordena.
4. Zeregina hasteko momentua.
5. Erritmoa.
6. Zeregina bukatzeko momentua.
7. Bitarteak.
8. Galderak.

Irakaskuntza estilo honetan aurkezten den irakasle eta ikasle **rola** aurreko estiloarekin aldatzen da. Aurre inpaktuan eta post inpaktuan hartzen diren erabakiak irakasleari dagokio hartzea, baina inpaktu fasean erabaki horiek ikasleei pasatzen dizkio. Irakaslearen rola irakasleak aurkeztutako zereginak egitea eta aurreko lerrotan aurkeztutako erabaki berri horiek egitea da.

Irakaskuntza indibidualizatuaren hastapenak dira. Irakasleak ikasi beharko du ez dituela etengabeko aginteak eman behar gertatzen den edozein egoerarako eta ikasleak ikasiko du erabaki horiek hartzen, beti ere hasieran irakasleak emandako jarraibideak errespetatuz. Post-inpaktuko fasean, irakasleak feedback indibidualak egin eta ebaluazioa burutuko du.

IRAKASKUNTZA ESTILOAK	AGINTE ZUZENA	ZEREGINETAN OINARRITUTA
(nork hartzen ditu erabakiak?)		
<b>Aurre-inpaktua</b>	Irakasleak	Irakasleak
<b>Inpaktua</b>	Irakasleak 	Ikasleak

<b>Post-inpaktua.</b>	Irakasleak	Irakasleak.
-----------------------	------------	-------------

Taula 6. Erabakien hartzea aginte zuzenean eta zereginetan oinarritutako estiloetan.

Irakaskuntza estilo honetan lortu nahi diren **helburuak** ez dira bakarrik edukietan oinarritzen. Helburuen atal bat zereginen jardutearekin erlazionaturik daude, beste atal bat berriz indibiduoaren garapen pertsonalarekin irakaskuntza estilo honek eskaintzen dion rolaren barnean:

Edukian oinarritutako helburuak:

1. Proposatutako zereginak aurrera eramatea azaldutako moduan.
2. Zereginenak ahalik eta zehatzen gauzatzea.
3. Errepikapenaren garrantzia gauzatze zuzena eta zehatza lortzeko bidea dela barneratzea esperientziaren bitartez.
4. Ezagutzen garrantzia gauzatze zuzena eta zehatza lortzeko bidea dela barneratzea esperientziaren bitartez.
5. Ezagutza horiek irakasleen feedback desberdinetatik etorri daitekeela bereganatzea esperientziaren bitartez.

Garapen pertsonalean oinarritutako helburuak:

1. Ikasleak hartu behar dituen erabakiak modu egokian betetzea.
2. Indibidualizazioaren hasiera nabaritu, bakardadean ere lan eginez.
3. Irakaslearekin erlazio mota berria ikusi, zuzenagoa eta bakoitzarentzako feedbackak dituen.
4. Zeregin desberdinak egitea besteekin etengabeko konparaketa egin gabe. Zeregina egiten lortzeko modu desberdinak daudela nabaritzea.
5. Beste ikasleen rola eta erabakiak errespetatu.
6. Erabakiak hartzeak dituen ondorioez ardura hartzea.

Irakasle batek zereginetan oinarritutako estiloa erabiltzen duenean hainbat alderdi izango ditu kontuan. Gorputz hezkuntzako saio bat irakaskuntza estilo honekin aurrera eramateko irakasleak aurre-inpaktuaz, inpaktuaz eta post-inpaktuaz arduratuko da. Estilo hau **aurrera eramateko kontuan hartu behar diren pausoak** irakaskuntza estilo honen ezaugarriak ulertzeko balioko du.

## AURRE-INPAKTUA

Aginte zuzenean adierazten den bezala, erabakiak irakasleak hartuko ditu planifikazio taula bat sortuz. Kontuan hartu beharko da inpaktu garaian erabakiak ikasleek hartu beharko dituztela eta irakasleak behaketa lana, feedback lana eta ebaluazio lana egin beharko duela. Gainera, zereginen hautaketa garrantzia handi du, ikasleen maila kontuan hartuz

## INPAKTUA

Irakaskuntza estilo hau erabiltzen hasi baino lehen, komenigarria da hasierako saioetan ikasleak hartu behar duten rola azaltzea eta zeintzuk izango diren ikasleen erabaki hartzea. Inpaktu fasean hauek izango dira irakaslearen jarraibideak:

1. Ikasleak irakaslearen inguruan jarriko dira hasierako azalpenak entzuteko.
2. Irakasleak ikasleek egin beharko dituzten zereginak azaltzen ditu.
3. Irakasleak ariketa bakoitzaren iraupena zehaztuko du, ikasle bakoitzak denbora izan dezan errepikapen nahiko egitera ailegatzeko.
4. Erabiliko den materiala eta materialaren zainketa aurkeztuko du.
5. Irakasleak galderak suertatu diren galdetuko du, ondoren ariketa gauzatzerara pasatzeko.
6. Ikasleak ariketarekin hasten dira, erabakiak hartuz eta zeregina praktikatzuz.
7. Irakasleak hasierako momentuak behatzen ditu eta mugitzen hasten da bakoitzarekin kontaktua izaten hasteko.

## POST-INPAKTUA

8. Irakasleak espazioan zehar mugituko da ikasleekin kontaktua izateko eta dagozkien feedbackak egiteko. Irakasleak ikasleek hartzen dituzten erabakiak eta zereginaren gauzatzea behatuko du. Prozesu honetan irakasleak ondorengo alderdiak kontuan hartuko ditu:
  - a. Zereginaren gauzatzean edo erabakien hartzean arazoak dituzten ikasleak identifikatu.
  - b. Bakoitzarentzako zuzenketa feedbacka egin.

- c. Ikaslearen ondoan gelditu zuzenketa ulertu duen eta ondorioz zereginean ongi ari den ikusteko.
  - d. Gainontzeko ikasleen arazoak identifikatu, horretarako espazioan mugitu.
  - e. Erabakiak eta exekuzioa ongi egiten ari duten ikasleei ere arreta eman. Feedback positiboak.
9. Saioa bukatzerako momentuan, talde osoa bildu eta ondorioez eta konklusioez hitz egin. Ikastitako guztia laburbildu daiteke edo hurrengo saioko zereginenez hitz egin.

Irakasleak egiten dituen zuzenketa eta bakoitzarentzako feedbackak irakasle eta ikerlari askok modu positibo batean nabarmendu dute. Estilo honetan irakasleak denbora badu zuzenketa hauek egiteko eta irakaskuntza pertsonala aurrera eramateko. Ikasle askok akats berdina egiten badute, zuzenketa horiek talde mailan egin daitezke saioa momentu batez geldituz eta zeregina berriro azalduz.

Zereginetan oinarritutako estiloa erabiltzen dugunean, laburbilduz irudia Taula 7. ikusi daiteke jarraituko den **estruktura**:

ZEREGINETAN OINARRITUTAKO IRAKASKUNTZA	IRAKASLEA	IKASLEA
Aurre-inpaktua.	<ul style="list-style-type: none"> <li>- Saioaren helburuak hautatu.</li> <li>- Helburuak lortzeko ariketak prestatu.</li> </ul>	<ul style="list-style-type: none"> <li>- Ez du ezer egiten.</li> </ul>
Inpaktua.	<ul style="list-style-type: none"> <li>- Saioaren antolakuntza informala. Ez du aurrez aurretik egin behar.</li> <li>- Ikasle bakoitzaren maila kualitatiboak errespetatzen ditu.</li> <li>- Informazioa transmititzen du, zeregina, hitzez edo erakustaldi baten bitartez.</li> <li>- Errefortzuak erabiltzen ditu.</li> <li>- Komunikazio zuzenagoa.</li> <li>- Diziplina ez da hain zurruna.</li> </ul>	<ul style="list-style-type: none"> <li>- Hasiera, bukaera, eta geldialdiak zehazten ditu.</li> <li>- Azalpenak entzun eta behatu.</li> <li>- Hain arteko desberdintasunak errespetatzen dituzte.</li> <li>- Espazioan lekua hartzen dute haien erabakipean.</li> </ul>

	- Galderak erantzuten ditu.	- Irakaslearen komunikazio zuzenaz onura hartzen du.
		- Galderak egiteko aukera du.
Post-Inpaktua.	- Zuzenketak egiten ditu, talde mailan, baina gehien bat indibidualak eta pribatuak.	- Zuzenketak entzun eta behatu.
	- Ariketa bakoitzaren iraupena zehazten du.	- Akatsak hobetu.
		- Auto ebaluaketaren hastapenak.

Taula 7. Zereginetan oinarritutako estiloaren estruktura.

Irakaskuntza estilo bakoitzak bere ezaugarriak ditu. Estilo bakoitza ikasle eta irakaslearen jarrera eta edukien aukeraketa baldintzatzen du, hain zuzen ere, estilo berri honek irakaslearen eta ikaslearen arteko harremanak aldatzen ditu. Hauek dira irakaskuntza estilo honen **ezaugarriak**:

1. Irakasleak ikasleen erabaki hartze garapena baloratu egiten du.
2. Irakasleak bere ikasleengan konfiantza du erabakiak hartzeko garaian.
3. Ikasleek erabakiak hartzen dituzte zereginen gauzatze momentuan.
4. Ikasleek haien erabakien ondorioez arduratzen dira.
5. Ikasleek autonomia eta independentziaren hastapenak esperimentatzen ditu.

Gorputz hezkuntzaren ikasgaiarekin lotu nahi diren helburuak<sup>5</sup> lau alderditan oinarritzen dira. Helburu fisikoak, gorputz hezkuntzarenak berezkoak direnak, giza helburuak edo harremanetako helburuak, helburu emozionala edo bakoitzaren buruaren nortasuna eta helburu kognitiboa. Alderdi hauek kontuan hartuta aginte zuzenaren arabera **lanketa maila** adieraziko da ondorengo koadroan.

Lanketa maila zehazterakoan erabiliko den irizpidea independentzia eta autonomia jarraitzen izaten bada, zereginetan oinarritutako irakaskuntza ikaslearen erabaki fisikoak hartzean independenteagoa da. Hori dela eta,

<sup>5</sup> Nafarroako Lehen Hezkuntza Curriculum ofiziala.

irakaskuntza mota honetan garapen fisikoari dagokionez irakaskuntza minimotik irteten da independentzia handiagoa lortuz.

Ikasleek espazioari buruzko erabakiak hartzerakoan, beste ikasleengandik gertuago egotea dakar, hala ere, haien arteko komunikazioa eskasa da, irakaskuntza indibiduala eta pribatua nabarmentzen delako. Hortaz, giza garapenen irakaskuntza minimotik irteten da, baina orain ez da alderdi positiboraino ailegatzen.

Garapen fisikoa eta giza garapena hobetzen denez, ikasleek sentimendu berriak nabaritzen dituzte. Sentimendu berri horiek garapen emozionalean ikusten dira. Irakaskuntza estilo honek ez du alde batera uzten garapen emozionala.

Bukatzeko, ikasleak hartzen dituen erabakiak direla eta, garapen kognitiboa ere lantzen da, neurri txikiago batean bada ere. Ikasleek zereginak memorizatu eta aurrera eraman beharko ditu, bere buruan prozesaketa txiki bat eginez, zereginak ulertzeko eta paperean jartzen duena mugimenduan bihurtzeko.

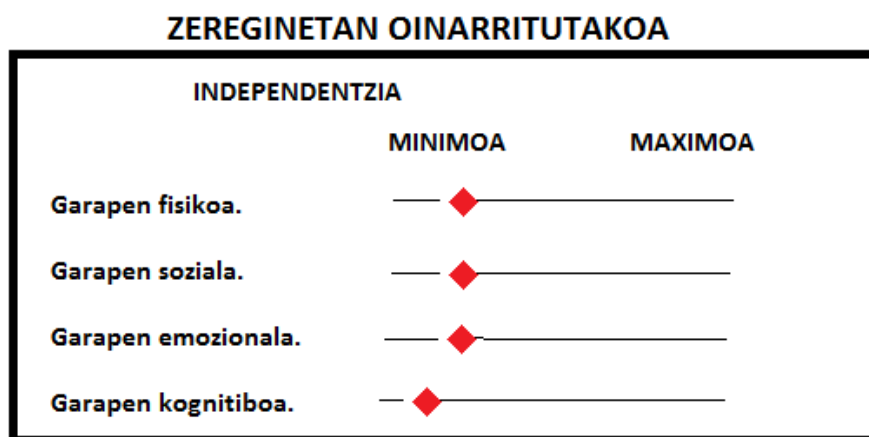

Irudia 3.1.2.3. Zereginetan oinarritutako estiloaren garapen mailak.

Aginte zuzenean adierazi den bezala, garatzen diren alderdietan, independentziaren arabera garapen edo irakaskuntza minimoa lortzen da. Hona hemen aginte zuzenaren grafikoa, zereginetan oinarritutako estiloarekin konparaketa egiteko.

## AGINTE ZUZENA



Irudia 3.1.2.4. Aginte zuzena estiloaren garapen mailak.

Zereginetan oinarritutako irakaskuntza estiloak ikasleei independentzia maila altuagoa eskaintzen die autonomiaren hastapena izanda. Hala ere, ikasleek bakarrik inpaktuan sortzen diren erabaki bakar batzuk hartzen dituzte. Irakaskuntza indibiduala eta pribatua eskaintzen du, irakasleak ikasleekin komunikazio zuzenagoa lortuz eta hortaz, feedback gertuagoak eta baliogarriagoak. Hala ere garapen maila ez da oso altua, beste irakaskuntza estilo batzuk aztertu beharko dira.

### 1.1.3. ELKARRENGANAKO IRAKASKUNTZA

Irakaskuntza honen oinarria bikote talde lanean dago. Irakasleak post-inpaktuan hartzen diren hainbat erabaki ikasleari ematen dizkio, honek erabaki horiek har dezan. Irakaskuntza estilo honetan irakasleak bikote kide bati behatzailearen rola ematen dio, besteari berriz, jarduera gauzatzen du. Honela, berehalako feedbacka lortzen dugu.

Irakaskuntza estilo honetan irakasle eta ikasleen artean erlazio berriak sortzen dira. Pertsona bakoitzak bere **rolaren** arabera erabaki zehatz batzuk hartzen ditu: Zereginetan oinarritutako irakaskuntzan bezala, ariketa gauzatzen duen ikaslea mugimenduan zentratuko da, baina orain, ordea, komunikazioa bakarrik behatzailearekin egingo du; behatzaileak ariketa gauzatzen duenari feedbackak eskainiko dizkio eta irakaslearekin komunikazio zuzena mantenduko du; irakasleak bi ikasleak behatuko ditu, behatzailearekin bakarrik komunikatuz; ikusi irudia

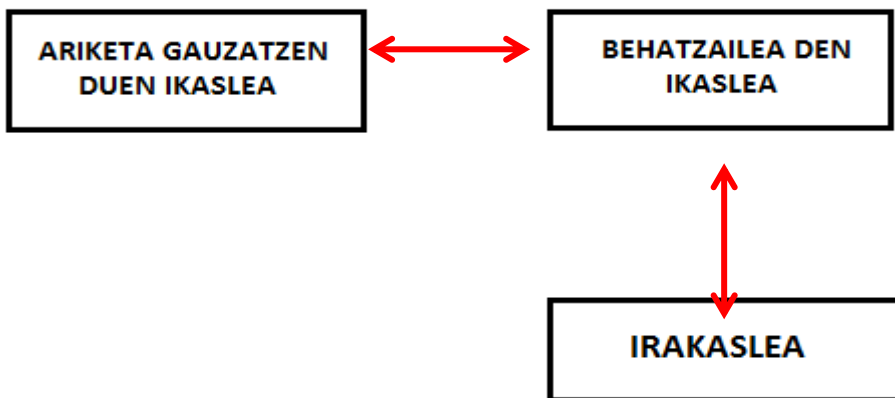

Irudia 3.1.3.1. Elkarrenganako irakaskuntza komunikazio sarea.

Irakasleak aurre-inpaktuan hartuko ditu erabakiak, ariketa gauzatzen duen ikasleak zereginetan oinarritutako zortzi erabakiak hartuko ditu eta behatzaileak, orain, hartuko ditu lehen irakaslearen erabakiak zirenak, feedbacka eta zuzenketak post-inpaktuan.

IRAKASKUNTZA ESTILOAK (nork hartzen ditu erabakiak?)	AGINTE ZUZENA	ZEREGINETAN OINARRITUTA	ELKARRENGANAKO IRAKASKUNTZA
<b>Aurre-inpaktua</b>	Irakasleak	Irakasleak	Irakasleak.
<b>Inpaktua</b>	Irakasleak	Ikasleak	Ikasleak. (G)
<b>Post-inpaktua.</b>	Irakasleak	Irakasleak.	Ikasleak. (B)

Taula 8. Erabakien hartzea aginte zuzenean, zereginetan oinarritutako eta elkarrenganako irakaskuntza estiloetan.

Irakaskuntza estilo honekin bilatu nahi diren **helburuak**, batez ere, ikasleen arteko giza erlazioak eta berehalako feedbackak edo zuzenketak egiteko ahalmena dira. Aurreko estiloan bezala, zereginarekin zuzenean lotutako (edukiak) eta garapen pertsonalarekin lotutako helburuak berezitzen dira:

Edukiekin lotutako helburuak:



1. Proposatutako zereginak aurrera eramatea azaldutako moduan eta behatzaile pertsonalarekin.
2. Zeregina praktikatu gure kidea emandako berehalako feedbackak jasoz.
3. Zeregina praktikatu irakaslea feedbacka eman gabe eta akatsen zuzenketaz arduratu gabe.
4. Gure kidearekin zereginarekin zerikusia duena komentatzen gai izatea.

Garapen pertsonalarekin erlazionatutako helburuak:

1. Estilo honek eskaintzen duen gizarteratze prozesuan parte hartzea, kide batengatik feedbackak ematea eta jasotzea.
2. Mugimenduaren gauzatzea behatu, konparatu eta irakasleak esan duenarekin kontrastatu.
3. Jasankortasuna, tolerantzia eta duintasuna garatu.
4. Feedback desberdinak emateko gai izatea, zuzenketak egiteko gai izatea ikasleen arteko harremana galdu gabe.
5. Ariketa batean ongi egitearen poztasuna, nire buruarengan eta nire kidearengan.
6. Zereginetatik haratago doan giza harremana garatzea.

Irakaskuntza estilo hau **aurrera eramateko kontuan hartu beharko diren alderdiak** batez ere inpaktu eta post-inpaktu garaian zehazten dira. Aurre-inpaktuan irakasleak behatzaileek erabiltzen dituzten irizpide fitxa prestatzen du. Fitxa horretan ariketa ezberdinak agertzen dira behatzailearen eta ariketa gauzatzen duen ikaslearen zereginak zehaztuz. Behatzaileak zuzenketak egiten ditu, eta gainera bi irizpide zehaztu ariketa bakoitzeko: “Zuzen aritzen da” edo “denbora gehiago behar du”.

Inpaktu garaian, irakaskuntza estilo honekin hasten denean, bakoitzak hartzen dituen rolen azalpena egiten da. Ikasleak jakin egiten dute kide batekin lan egingo dutela. Fase honetan, irakasleak bakarrik behatzailearekin komunikatzen da.

Post-inpaktu garaian behatzaileak oso garbi edukitzen ditu bere zereginak. Irakaslearen jarraibideak entzun eta prozesatu egiten ditu, ondoren,

ariketa gauzatzen duen ikaslearen mugimenduak behatzeko. Irakasleak emandako jarraibideekin konparaketa egiten du, ondoren, zuzentasunaren erabakia hartzeko. Hartutako erabakia mugimendua egiten ari duen ikasleari azaltzen dio feedback baten bitartez. Arazo bat egonez gero, behatzailea irakaslearekin kontaktuan jartzen da. Irakaslearen parte hartze berriz behatzailearen galderei erantzutea eta behatzaileekin komunikazioa hastea, arazoak egongo balira, da. Irakaslea ez da ariketa gauzatzen ari duenarekin kontaktuan jartzen. Ariketaren lan denbora bukatzen denean, ikasle bikoteen artean rolen aldaketa gertatzen da.

Laburbilduz, elkarlanean oinarritutako irakaskuntza estilo honek ondorengo **estruktura** jarraitzen du.

## ELKARRENGANAKO IRAKASLEA IRAKASKUNTZA

## IKASLEA

Aurre-inpaktua.	<ul style="list-style-type: none"> <li>- Saioaren helburuak hautatu.</li> <li>- Helburuak lortzeko ariketak fitxak prestatu.</li> <li>- Antolaketa eta materialaren banaketa.</li> <li>- Iraupena eta aldaketa denborak.</li> </ul>	<ul style="list-style-type: none"> <li>- Ez du ezer egiten.</li> </ul>
Inpaktua.	<ul style="list-style-type: none"> <li>- Zereginen edo fitxen azalpenak eman.</li> <li>- Rolen azalpenak egin.</li> <li>- Galderei erantzun.</li> <li>- Gaizki egindako erakustaldiak egin, ikasleek informazioa prozesatu dezaten.</li> <li>- Hasierako momentuko erabakiak ikasleei eman.</li> </ul>	<ul style="list-style-type: none"> <li>- Azalpenak entzun edo fitxak eskuratu.</li> <li>- Galderak egin.</li> <li>- Zereginen ordena jarraitu.</li> <li>- Erabakiak hartzen ditu: Noiz parte hartu eta zer esan.</li> <li>- Rolen aldaketak.</li> <li>- Irakasleari laguntza eskatu.</li> </ul>
Post-Inpaktua.	<ul style="list-style-type: none"> <li>- Behatzaileari zuzenketak egin.</li> <li>- Feedback positiboak eman.</li> </ul>	<ul style="list-style-type: none"> <li>- Irasleak berarengan jasotako konfiantza ikusten du.</li> </ul>

Taula 9. Elkarrenganako irakaskuntza estiloaren estruktura.

Irakasleen eta ikasleen artean sortzen diren erlazio berriak direla eta irakaskuntza estilo honetan bakarrik sortzen diren **ezaugarriak** aztertuko dira orain:

1. Irakasleak helburutzat hartzen du behatzailearen eta ariketa gauzatzen duen ikaslearen arteko gizarteratze prozesua.
2. Irakasleak ikasleak prestatzen ditu feedback eta zuzenketa egokiak egin ahal izateko.
3. Irakasleak ikasleei ematen die feedbacken eta zuzenketen erabakiak.
4. Irakasleak jarrera berri bat ikasten du; ez da ariketa gauzatzen duen ikaslearekin kontaktuan jarriko. Jarrera hau ikastea askotan jarduera zaila bilakatzen da.
5. Irakasleak ikasleen rolen ezaugarriak ikas dezaten denbora nahiko ematen die.
6. Irakasleak ikasleengan konfiantza izaten ikasten du.
7. Irakasleak jarrera berri honekin lotua dagoen alderdi berriak ikasten ditu; Orain bera ez da informazio, feedback eta ebaluazio iturri bakarra.
8. Ikasleek erabaki berriak hartzen ikasten dute.
9. Irakaskuntza prozesuan parte hartzeko modu berria ikasten dute ikasleek.
10. Ikasleek irakaslearen rol desberdinak izan ditzakeela ikasten dute.
11. Ikasleek irakaslearen interbentziorik gabeko irakaskuntza egin dezakete, irizpide fitxa jarraituta.

Irakaskuntza estilo honetan nabarmendu behar da egiten den gizarte eta emozioen garapena. Ikasleen artean sortzen den komunikazioa (irakaskuntza estilo honetan lortzen den alderdi soziala ia lanketa maximoa izango da) eta ikasleek hartzen dituzten erabakiek haien buruarengan sortzen duen pertzepzioa lantzen da irakaskuntza estilo honekin (enpatia, zintzotasuna, pazientzia alderdi emozionalak dira). Kognizioari dagokionez ikasleek behatzera, aztertzeraz, kontrastatzeraz, ebaluatzeraz eta erabakiak hartzeraz behartuta daude, ondorioz, lanketa maila minimotik ateratzen da balore altuagoak hartuz. Garapen fisikoari dagokionez, ikasleek tarteka gauzatzen dituzte ariketak, hortaz lanketa denbora laburragoa da. Independentzia irizpidea aztertzen badugu, garapen fisikoa aurreko estiloaren berdina da.

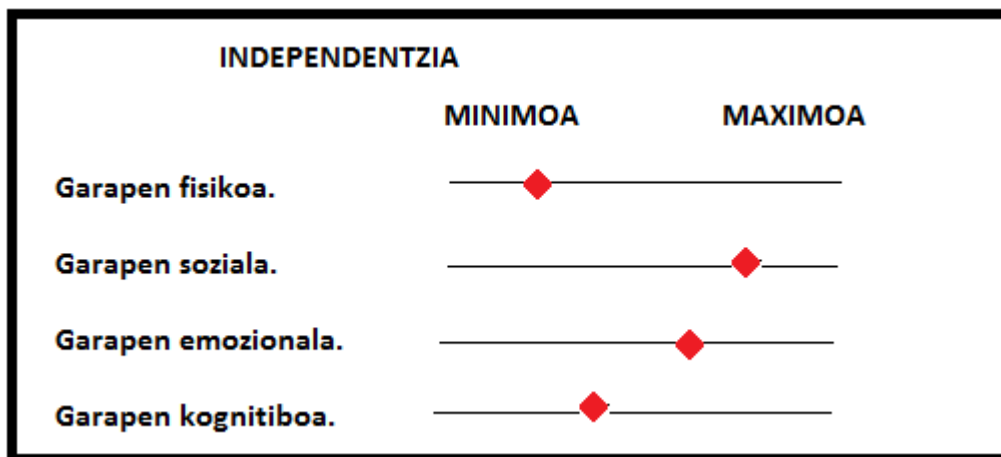

Irudia 3.1.3.4. Elkarrenganako irakaskuntza garapen mailak.

#### 1.1.4. AUTOEBALUAKETA IRAKASKUNTZA ESTILOA

Irakaskuntza estilo honetan erabaki gehiago hartzea eskatzen zaio ikasleari, honek hartuko duen ardura handiagotuz. Aurreko irakaskuntza estiloan behatzaile baten bitartez ematen zaie ikasle bakoitzak behar dituen zuzenketak eta feedbackak, baina, behatzaileari, irakasleak ematen zizkion. Estilo honetan, ikasleek haien zuzenketa irizpideak erabiliko dituzte feedbackak burutzeko.

Ikasle bakoitzak zereginetan oinarritutako estiloan bezala gauzatzen ditu mugimenduak, ondoren, post inpaktuan, erabakiak hartzeko. Ikasle bakoitzak konparazioan, ezberdintasunetan eta kontrasteetan oinarritzen dira haien mugimenduak ebaluatzeko, eta ondoren, zuzentzeko.

Auto-ebaluaketa estiloan, irakaslearen **rola** aurre inpaktuan sortzen diren erabaki guztiak hartzea da, edukiak hain zuzen ere, ikasleek zeregina gauzatzen ari duenean zereginetan oinarritutako estiloan sortzen diren erabakiak hartzen dituzte eta gainera, estilo honetan post inpaktuan sortzen diren erabakiak ere hartzen dituzte.

IRAKASKUNTZA ESTILOAK (nork hartzen ditu erabakiak?)	AGINTE ZUZENA	ZEREGINETAN OINARRITUTA	ELKARRENGANAKO IRAKASKUNTZA	AUTOEBALUAKETA IRAKASKUNTZA ESTILOA
<b>Aurre-inpaktua</b>	Irakasleak	Irakasleak	Irakasleak.	Irakasleak

<b>Inpaktua</b>	Irakasleak → Ikasleak	Ikasleak. (G)	Ikasleak.
<b>Post-inpaktua.</b>	Irakasleak	Irakasleak → Ikasleak. (B) → Ikasleak.	

Taula 10. Erabakien hartzea aginte zuzenean, zereginetan oinarritutako eta elkarrenganako irakaskuntza estiloetan eta auto-ebaluaketa estiloan.

Irakaskuntza estilo honetan lortzen diren **helburuak** ondorengoak dira:

Edukiekin lotutako helburuak:

1. Mugimendu bakoitzaren kontzientzia hartzea garatzea. Kontzientzia kinestesikoa garatzea irakaskuntzan garapena ekarriko du.
2. Kontzientzia kinestesikoa bakoitzaren mugimenduak behatzen eta ondoren ebaluaketa egiten lortzen da.

Garapen pertsonalarekin erlazionatutako helburuak:

1. Ikasleak askatasun osoz arituko da, kanpotik datorren feedback iturriak murriztuz eta ikasleengan konfiantza handiagotuz.
2. Irizpideak erabili bakoitzaren hobekuntzarako.
3. Bakoitzaren mugimendu gauzatzearekin objektiboa izatea.
4. Ikasleen arteko ezberdintasunak eta bakoitzaren mugak onartu.
5. Autonomia eta independentzia lortzea ikasleei emandako erabakiekin.

Irakaskuntza estilo honetan aurreko estiloen ezaugarriak ematen dira. Zereginetan oinarritutako estiloan zereginak gauzatzen ikasten dute, elkarrenganako irakaskuntza estiloan irizpideak sortzen beste ikasleen akzioak ebaluatzeko eta zuzentzeko, eta autoebaluaketa estilo honetan, aurreko estiloan lortutako gaitasunak erabiltzen dira bakoitzaren ebaluaketa egiteko.

Saio bat **aurrera eramateko kontuan hartu beharko ditugu alderdi** batzuk. Alderdi hauek aurre inpaktuan, inpaktuan eta post inpaktuan gertatzen diren akzioak izango dira; ondorengo taulan biltzen dira:

**AUTOEBALUAKETA  
IRAKASKUNTZA**
**IRAKASLEA**
**IKASLEA**

Aurre-inpaktua.	<ul style="list-style-type: none"> <li>- Saioaren helburuak hautatu.</li> <li>- Helburuak lortzeko ariketak fitxak prestatu.</li> <li>- Antolaketa eta materialaren banaketa.</li> <li>- Iraupena eta aldaketa denborak.</li> </ul>	<ul style="list-style-type: none"> <li>- Ez du ezer egiten.</li> </ul>
Inpaktua.	<ul style="list-style-type: none"> <li>- Irakaslearen inguruan ikasleak bildu eta irakaskuntza estiloaren funtzionatzeko modua azaldu.</li> <li>- Ikaslearen rola azaldu eta bakoitzak bere zuzenketak egingo dituztela azaldu.</li> <li>- Zereginen azalpena.</li> <li>- Antolaketaren azalpena.</li> <li>- Zeregina egiten hastea eskatzea.</li> <li>- Fitxak eman.</li> </ul>	<ul style="list-style-type: none"> <li>- Azalpenak entzun edo fitxak eskuratu.</li> <li>- Galderak egin.</li> <li>- Zereginen ordena jarraitu.</li> <li>- Erabakiak hartzen ditu. Nola egin. Non jarri.</li> <li>- Irakasleari laguntza eskatu.</li> <li>- Espazioa erabaki.</li> </ul>
Post-Inpaktua.	<ul style="list-style-type: none"> <li>- Behaketa lana egin.</li> <li>- Ikasle bakoitzari autoebaluaketaren inguruko zuzenketak egin.</li> <li>- Rolaren inguruko talde feedbacka egin.</li> </ul>	<ul style="list-style-type: none"> <li>- Irasleak berarengan jasotako konfiantza ikusten du.</li> <li>- Konparatu, kontrastatu, ezberdintasunak nabaritu.</li> <li>- Gaizki egindako mugimenduak zuzendu: Autofeedbacka.</li> </ul>

Taula 11. Autoebaluaketa irakaskuntza estiloaren estruktura.

Irakaskuntza estilo honetan ematen diren **ezaugarriak** honakoak dira:

1. Irakasleak ikaslearen autonomia eta independentzia baloratzen ditu.
2. Irakasleak ikaslearen autoebaluaketa eta autokritika baloratzen ditu.
3. Irakasleak ikaslearen objektibotasunean konfiantza du.

4. Irakasleak autoebaluaketa zuzenketetan bakarrik egingo ditu zuzenketak.
5. Ikasleak indibidualtasunarekin lan egiten du eta autoebaluaketa prozesuan murgildu.
6. Irakasleak bere mugak, lorpenak eta porrotak identifikatzen ditu.
7. Irakasleak autoebaluaketa erabili dezake bere hobekuntzarako.

Beste irakaskuntza estiloetan bezala, lau irizpide arabera, garapen fisikoa, giza garapena, garapen emozionala eta garapen kognitiboa baloratuko dugu independentziaren arabera.

Garapen fisikoari dagokionez, ikaslearen independentzia maila zereginetan oinarritutako irakaskuntzan bezalako balioak agertzen dira.

Giza garapenari dagokionez ematen den lanketa maila minimoa suertatzen da, izan ere, ikaslea bakarrik lan egiten du, bakoitzaren mugimendu gauzatzea eta autoebaluaketaren intimitatea dela eta ez da giza harremanak sortzen.

Garapen emozionalari dagokionez, ikasleen artean ezberdintasunak ematen dira. Batzuk oso gustura egoten dira indibidualizazio honekin, baina beste batzuei nahiago dute etengabeko harremanak izaten.

Garapen kognitiboari dagokionez, elkarrenganako irakaskuntzan ematen diren lanketa maila altuagoan agertzen da, izan ere konparaketa eta kontraste lanketa berdina ematen da, baina oraingoan haiek bakarrik egin behar dituzte.



Irudia 3.1.4.3. Autoebaluaketa irakaskuntza garapen mailak.

### 1.1.5. INKLUSIOAREN IRAKASKUNTZA ESTILOA

Orain arte ikusitako irakaskuntza estiloetan mugimendua gauzatzeko garaian irakasleak planteatutako maila berdinean aritzen dira ikasleak. Ikasle guztiek zeregin berdinean aritzen dira eskatutako mugimendua burutzen, kontuan hartu gabe ikasleek behar dituzten maila desberdinak.

Irakaskuntza estilo honek zereginetan egiten diren mugimenduen maila desberdina onartzen du, eskusiorik gabe. Hori lortzeko zereginak moldatu behar dira dimentsio estrukturalari dagokionez.

Demagun gure zereginaren helburua potroa alde batetik bestera pasatzea dela. Potroa altuera berdinean jartzen badugu, salto egingo duten ikasleak egongo dira, baina ere salto egiten ez dutenak. Helburua lortzen ez dutenek baztertuak geratuko dira. Ikasle guztiek potroa salto egitea da gure helburua, horretarako, altuera desberdineko potroak jarriko ditugu, bakoitzak erabaki dezan nondik pasa. Ikasle guztiak lortuko dute helburua, ariketa inklusiboa lortuz.

Irakaskuntza estilo honetan inpaktuan sortzen diren erabakiak ikasleei pasatzen zaizkio (potroa nondik pasa), irakasleek eta ikasleek hartzen duten **rolak** aldatuz.

Irakaslearen rola aurre inpaktuan ematen diren erabaki guztiak hartzea da. Ikasleak, berriz, erabakiak hartzen ditu inpaktuan eta post inpaktuan. Inpaktu garaian erabakitzen du nondik hasiko den, post inpaktuan, bere exekuzioa baloratuko du eta hurrengo mailara pasako den erabakiko du.

ERABAKIAK	INKLUSIOAREN IRAKASKUNTZA
<b>Aurre inpaktuan.</b>	Irakasleak.
<b>Inpaktuan.</b>	Ikasleak.
<b>Post Inpaktuan.</b>	Ikasleak.

**Taula 12. Erabakiak hartzea inklusioaren irakaskuntzan.**

Inklusioaren irakaskuntzan nabaritu behar da ikasleak hartzen dituen inpaktuko erabakiak. Ariketarekin hasten garenean, hasierako ebaluaketa



bat burutuko du, non erabakiko duen zein mailalara egin beharko duen zeregina arrakasta izateko. Ariketa burutu ondoren, berriz ere bere exekuzioa baloratuko du, eta erabakiko du ondorengo mailara pasa edo berdinean gelditu.

Orain arte azaldutako estiloaren berezitasunak direla eta, irakaskuntza mota honekin lortu nahi ditugun **helburuak** ondorengoak dira:

1. Ikasleen inklusioa.
2. Bakoitzaren berezitasunetara moldatzen den errealitatea.
3. Bakoitzak duen mailan guztien parte hartzea ahalbidetzea.
4. Eskakizun maila jaisteko aukera arrakasta lortzearren.
5. Lortu nahi duguna eta benetan lortzen dugunaren arteko konparaketa garatzea.
6. Indibidualizazio maila altuagoa lortzea.

Irakaskuntza estilo hau aurrera eramateko kontuan hartu behar da irakasleak duen filosofia. Ezinezkoa da irakaskuntza estilo honekin lan egitea inklusioaren kontzeptua bereganatua ez dagoenean. Inklusioa izan behar da gorputz hezkuntzaren helburua, horrela ez bada, helburuak ez dira lortuko. Irakaskuntza inklusiboaren estiloa ondorengo **ezaugarriak** ditu:

1. Irakasleak irakaskuntza inklusiboaren filosofia onartu eta bereganatzen du.
2. Inklusioa lortzen duen saioak planifikatu eta sortu behar dira.
3. Gurak, nahiak edo asmoak eta errealitatearen ezberdintasuna nabarmendu behar da, ikasleek ikasiko dute desberdintasunak eta haien arteko tartea murriztea lortuko dute.
4. Ez dira besteekin konparaketak egin behar. Besteek egiten dutena eta nik egiten dudana ez daude erlazionatuta. Saioetan sortzen den konpetentzia ni nire buruarekin lortzen da.
5. Bakoitzak bere buruaz duen auto kontzeptua hobetzea lortzen da.

Irakaskuntza estilo honekin bukatzeko, lortzen diren **lanketa maila** ezberdinak adieraziko dira. Beste estiloetan bezala lau garapen maila desberdinduko dira daukan independentziaren arabera.

Garapen fisikoari dagokionez lanketa maila altuena lortzen dugu, izan ere, ikasleek mugimenduei buruzko erabakiak hartzen ditu, nahi duen maila aukeratuz bere mugetatik atera gabe. Ikasleek erabakiko dute zein izango den irakasleak planteatutako edukiekin izango duen erlazioa.

Giza garapenari dagokionez, irakaskuntza estilo honek indibidualizazio maila altua eskatzen du. Ikasleak ez dira beste ikasleekin konparatzen, hartzen dituzten erabakiak bere buruarekin erlazionatuak direnak izanik, garapen maila baxuena lortuko dugu hemen.

Garapen emozionalari dagokionez, ikasleek auto-konfidantza handia lortzen dute, izan ere, arrakasta bilatzeko erabakiak hartzen dituzte, eta horiek ondo hartuta, lortuko dena. Beraz, lortzen duten satisfazioa oso altua bilakatzen da, lanketa maila altuena lortuz.

Garapen kognitiboari dagokionez, lanketa maila altuago bat lortzen da aurreko irakaskuntza estiloarekin konparatuz. Ikasleek haiek sortutako irizpideak (nahiak eta gaitasunak) erabili behar dituzte autoebaluaketa egiteko, eta ez irakasleak emandakoak.



Irudia 3.1.5.2. Inklusioaren irakaskuntza garapen mailak.

#### 1.1.6. AURKIKUNTZA GIDATUA IRAKASKUNTZA ESTILOA

Irakaskuntza estilo honetan harreman berri bat sortzen da irakaslearen eta ikaslearen artean, non irakasleak galdera zehatz batzuk egiten ditu, eta ikasleek haien kabuz erantzun egokia bilatu.

Aurkikuntzan ematen diren garapen kognitiboak oso altuak dira, ikasleek mugimendu bakoitzarentzako erantzun egokia aurkitu behar dute, bilatzen

diren edukiak haien kabuz aurkituz. Garapen fisikoa eta kognitiboa bateratzen dira erabat.

Irakaskuntza estilo honetan ikasle eta irakasle hartzen dituzten rolak aldatzen dira. Irakasleak aurre inpaktuan hartuko ditu erabakiak, helburuak eta helburu horiek lortzeko irakasleak proposatuko dituen galdera sekuentzia dira hartuko dituen erabakirik garrantzitsuenak.

Ikasleak inpaktu garaian erabaki berriak hartzeko gai izango da, izan ere, erantzunen bilaketa horretan bide desberdinak hartuko ditzake. Inpaktu garaian irakaslearen eta ikaslearen artean galdera/erantzun sekuentzia bilatzen da landu nahi den edukia aurkituz.

Post inpaktu garaian, irakasleak ikaslearen erantzunak ebaluatuko ditu, baina hala ere, ikasleek autoebaluaketaren bitartez erantzun horiei zuzenketak egiten dituzte, hortaz, biek hartuko dituzte erabakiak.

<b>ERABAKIAK</b>			
<b>(Irakaskuntza Estiloak)</b>	<b>Aurre Inpaktua</b>	<b>Inpaktua</b>	<b>Post inpaktua</b>
<b>A.Z</b>	IRA	IRA	IRA
<b>Z.O</b>	IRA	IKA	IRA
<b>E.I</b>	IRA	IKA (g)	IKA (b)
<b>A.E.</b>	IRA	IKA	IKA
<b>I.I</b>	IRA	IKA	IKA
<b>A.G.</b>	IRA	IRA/IKA	IRA/IKA

Taula 13. Irakaskuntza estilo desberdinetan erabaki hartzeak. Aginte Zuzena, zereginetan oinarritutakoa, elkarrenganako irakaskuntza, autoebaluaketa, irakaskuntza inklusiboa, aurkikuntza gidatua.

Irakaskuntza estilo honen berezitasunak ulertzeko, saio batean ematen den sekuentziazioa aztertuko da ondorengo lerrotan. Irakasleak eta ikasleak **kontuan hartu beharko dituzten alderdiak** ondorengoak dira:

### AURREINPAKTUA

Aurre inpaktuan ematen diren erabakiak edukien eta helburuekin lotutakoak dira. Behin irakatsi eta ikasi behar ditugun edukiak hautatuta, garrantzitsuena jarraitu behar dugun pausoak izango dira. Helburu horiek lortzeko irakasleak jarraitu behar duen sekuentziazioa planifikatu behar du. Irakasleak pausoz pauso eta gutxinaka, galderen bitartez joango da edukiei buruzko aztarnak edo adierazgarriak ematen, horrela, ikasleak azken emaitza aurkituko du (mugimendu bat, kontzepturen bat..). Pauso bakoitzean ematen den galdera, aurreko galderaren erantzunarekin lotua egongo beharko da.

Galdera hauen sekuentziarako, irakasleak galdera bakoitzaren erantzun posibleak aurreikusi beharko ditu. Erantzun posible horiek oso zabalak baldin badira, tarteko pauso edo galdera baten beharra egongo da. Aurkikuntza gidatuan saiatu behar da erantzun posible horiek murriztuak izatea, horrela irakasleak nahi duen edukira ailegatzeko bidea zuzena izango da. Irakasleak prest egon behar da ikasleak ematen dituzten erantzunak bideratzeko, aukera egokia lortu arte. Galdera hauek estimuluak deitzen dira eta erantzuna aurkitzeko aztarna edo adierazgarria da.

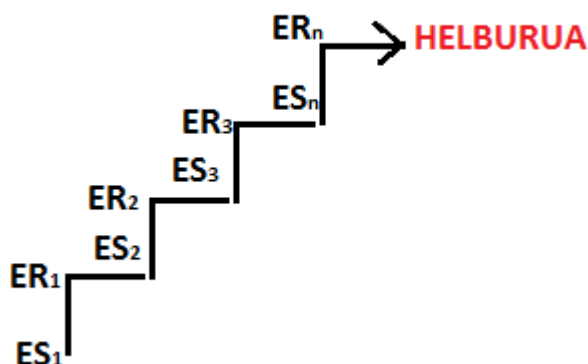

Irudia 3.1.6.2. Galdera/erantzun sekuentziazioa.

## INPAKTUA

Inpaktu garaian planifikatutako sekuentzia frogatzen da, sortutakoa ongi funtzionatzen duen ikusiz. Nahiz eta planifikazioa zehatz mehatz sortu, baliteke aurrera eramaten dugunean gaizki funtzionatzea. Irakasleak bere akatsetatik ikasi beharko du, sekuentziari behar dituen aldaketak egin prototipo egokia lortuz. Prototipo egoki bat aurkitzerakoan, saio ezberdinetarako erabili daiteke arrakasta maila altua lortuz.

Ikasletatik lortzen diren erantzunak oso desbideratuak eta okerrak badira, sekuentziarioaren errebisio sakona beharko da. Planifikazioaren garrantziaz gain, irakasleak **arau** batzuk bete beharko dira.

1. Erantzuna inoiz ez esan.
2. Ikaslearen erantzuna itxaron.
3. Etengabeko feedbackak eskaini.
4. Onarpen eta pazientzia giro eduki.

Arau hauek betetzea zaila bilakatzen da askotan, hala ere, irakaslea saiatu behar da arau hauek mantentzen. Irakasleak erantzuna ematen badio, galdera/erantzun konexioa eta sekuentziarioa galtzen da erabat, estiloaren helburuarekin porrot eginez. Erantzuna jasotzeko pazientzia izan behar da. Ikasleari denbora eman behar zaio informazioa prozesatzeko eta erantzuna emateko, bestela, aurkikuntza horretan oztopoak jarriko ditu irakasleak.

Hirugarren araua feedbackak eskaintzea da. Erantzun horren aurrean baieztapen estimulu bat eskaintzea “bai”, “zuzen” nahiko bilakatzen da. Irakaslearen papera galderak ematen jarraitzea izango da, ikasleak bide egokia hartzen ari dutela ikusaraziz.

Azkenik, alderdi afektiboa dago. Irakasleak pazientzia eta onespina erakutsi behar du prozesuaren jarria mantentzeko. Haien erantzunei aurreratzen bada irakasleak, ikasleek somatuko dute zerbait gaizki doala, haien artean frustrazioa eta deserosotasuna aurkituz.

Inpaktu garaian sortzen den alderdi kognitiboa eta emozionala estuki lotuak daude, eta horretan oinarritzen da. Bien artean sortzen den harremana lau arau horiek mantenduz gidatu behar da irakaskuntzaren estiloa arrakasta

izan dadin. Irakasleak inpaktu garaian kontuan hartu beharko ditu ondorengo faktoreak:

1. Ariketaren helburua.
2. Galdera/erantzun sekuentzia hartzen duen ibilbidea.
3. Galdera/erantzun sekuentzian dauden pauso bakoitzeko zabaltasuna.
4. Pausoen arteko erlazioa.
5. Sekuentziaren abiadura.
6. Ikasleen sentimenduak.

### POST INPAKTUA

Pauso bakoitzean ematen den baieztapen edo feedback positiboak ikasleek bidea ongi hartzen dutela adierazten du. Azken pausoaren erantzuna aurkitzerakoan sekuentzia guztiaren ebaluazioa lortzen da, izan ere, bukatzerakoan eta erantzuna aurkitzerakoan ariketa ongi burutu dela adierazten du, edukia ikasi dute.

Pauso bakoitzean ematen den baieztapena berehalako ebaluazioa ematen du. Horrela, feedback positibo honek motibazioa eta prozesuarekin jarraitzea, aztertzea, eta gehiago ikastea ahalbidetzen du. Hain zuzen ere, irakasle eta ikasleen artean sortzen den harreman hau garapen soziala bultzatzen du. Erantzun gehiago pentsatzea eta parte hartzeko nahiak, hitzeko erantzunak edo erantzun motorrak emanek klase guztian zehar kontagiatu egiten da. Prozesua aurrera joaten den ahala gero eta ikasle gehiago hasten dira parte hartzen, haien konfiantza hobetuz eta beldurra galduz.

Post inpaktu garaian, ikasleek ematen dituzten erantzunak okerrak badira edo bide egokitik desbideratzen ari direnean, irakasleak bi modutara jokatu du:

1. Erantzun okerra sortu duen galdera berriro errepikatu. Erantzuna egokia baldin bada oraingo honetan, prozesuarekin jarraituko da, aldiz, erantzuna berriro okerra bada, irakasleak beste galdera bat sortu beharko du, sekuentziazkoan pauso txikiago bat aurreratzen duena.

2. Pazientzia izan erantzun egokia aurkitu arte. Irakasleak “galdera konprobatu egin duzu?” edo “zergatik ez duzu denbora gehiago hartzen galdera bilatzen?” bezalako komunikazioa burutu dezake.

AUTOEBALUAKETA IRAKASKUNTZA	IRAKASLEA	IKASLEA
Aurre-inpaktua.	<ul style="list-style-type: none"> <li>- Edukiak aukeratu egiten ditu helburuen arabera.</li> <li>- Galdera/erantzun sekuentziazioa planifikatu egiten du.</li> <li>- Erantzun posibleen aurreikustea.</li> <li>- Materialaren antolaketa pentsatu.</li> </ul>	<ul style="list-style-type: none"> <li>- Ez du ezer egiten.</li> </ul>
Inpaktua.	<ul style="list-style-type: none"> <li>- Galdera edo indizioen azalpena egiten du.</li> <li>- Sekuentzia aurrera eraman kontuan hartuz jarraitu behar dituen lau arauak.</li> </ul>	<ul style="list-style-type: none"> <li>- Galdereei erantzuna bilatu.</li> <li>- Pentsatu, erantzun, prozesatu.</li> <li>- Materialak eta espazioa aukeratzen du.</li> <li>- Garapen fisikoa eta kognitiboa biltzen ditu.</li> </ul>
Post-Inpaktua.	<ul style="list-style-type: none"> <li>- Etengabeko feedback positiboak eman.</li> <li>- Helburua lortzean talde mailako ebaluaketa orokorra.</li> </ul>	<ul style="list-style-type: none"> <li>- Etengabeko feedbackak jaso.</li> <li>- Irakasle eta ikaslearen arteko harremana baloratzen du.</li> <li>- Autoebaluaketa orokorra helburua lortzen denean.</li> </ul>

Taula 14. Aurkikuntza gidatuaren estruktura.

Aurkikuntza gidatua dituen berezitasunak hobeto ulertzeko, haren **ezaugarriak** bilduko ditugu orain. Irakaskuntza estilo honek alderdi batzuk onartzea dakarte:

1. Irakasleak denbora hartzen du saioa planifikatzen eta sekuentziazioa egokia planteatzen.
2. Irakasleak berria den irakaskuntza estiloa aurrera eramateko nahiak ditu. Aurreko estiloak errazak dira irakaslearentzako, baina aurkikuntza gidatuan irakaslearen gaitasun handiagoak eskatzen dira. Irakaslearen ardura oso altua da.
3. Irakasleak ikaslearen gaitasun kognitiboan konfiantza du.
4. Irakasleak pazientzia izango du ikaslearen erantzunaren zain. Ikasleak behar duen denbora heina itxarongo du.
5. Ikasleak aurkikuntza txikiak egiteko gai izango da, kontzeptu edo helburu baten lorpenera bultzatuko diena.

Ikasleak aurkikuntza gidatuaren bitartez ikasten ari direnean, hainbat gauza desberdinak ikasi dezakete. Irakasleak aukeratzen duen helburuaren arabera ikasleek ondorengo helburuetara edo kontzeptuetara ailegatuko dira:

- Kontzeptuak.
- Printzipioak edo arauak.
- Gauzen arteko harremanak.
- Ordenak.
- Nola lortu.
- Zergatik lortu.
- Zerbaiten arrazoia.
- Mugak.

Ikasleak aukeratzen dituen helburu horiek kontuan hartu beharko du bistakoa den ideia: Helburu finala ezezaguna izan behar da. Ezin da jakina den zerbait berriro aurkitu. Berria izan behar da, naiz eta erraza izan.

Aurkikuntza gidatuan lortzen diren **garapen mailak** desberdinak dira independentziaren aldetik. Alde batetik, garapen fisiko eta sozial irakaskuntza minimoa lortzen da, baina beste aldetik garapen emozional eta kognitibo irakaskuntza maximoa.



Garapen fisikoari dagokionez, ikasleak irakasleak gidatutako zereginetan mugatuko dituzte bere mugimenduak, garapen maila minimora mugituz. Giza garapenarekin berdin gertatzen da. Ikasleak irakaslearekin duen harreman estua dela eta, ez dira haien artean harremanik sortzen.

Garapen emozionalari dagokionez, ikasleek pausoz pauso aurkikuntza egiterakoan, etengabeko lorpenak lortzen dira, haiekin lortzen duten satisfazioa altua bilakatuz. Kognizioari dagokionez, ikasleek etengabe burutzen ari dituzten prozesu kognitiboak erantzun egokia bilatzeko, irakaskuntza maila maximora bultzatzen du.



**Irudia 3.1.6.4. Aurkikuntza gidatuan garapen mailak.**

Irakaskuntza honek beste irakaskuntza estiloez desberdintasun handiak ditu. Aipatu dugun bezala, irakaslearen gaitasun maila altua eskatzen du, batez ere sekuentzia planifikatzeko orduan. Estilo honek dituen zailtasunengatik honen adibide bat eskaintzen da orain:

**EDUKIA:** Futbola.

**HELBURU OROKORRA:** Pase luzeak eta altuak oinaren puntarekin baloia jotzen dela aurkitu.

**GALDEREN SEKUENTZIAZIOA:**

1. Zein motatako kolpea eman behar zaio baloiari zurengandik oso urrun dagoen kide bati pasea eman nahi diogunean?

Aurreikusitako erantzuna: "Pase luzeak".

Erantzuna: "Zuzen".

2. Pentsa ezazu, pase hori lortzeko, zu eta zure kidearen artean beste ekipoko kide bat aurkitzen duzula. Nola emango zenion pase luze hori zure kideari?  
Aurreikusitako erantzuna: “Bonbeatua den pasea, edo etsaitik gora, altu ematen den pasea”.  
Erantzuna: “Hori da!”.
3. Oinarekin golpea ematerako orduan, non emango zenion pasea zuek esandako moduan joan dezan?  
Aurreikusitako erantzuna: “Baloia azpiko aldean”.  
Erantzuna: “Bai”.
4. Beraz, korrika egiten duzuenean, oinaren zein atalarekin lortuko duzu ahalik eta baxuen baloia golpeatzea?  
Aurreikusitako erantzuna: “Puntarekin”.  
Erantzuna: “Oso ongi, frogatu dezagun”.

#### 1.1.7. ARAZOEN EBAZPENAK IRAKASKUNTZA ESTILOA

Orain arte irakaslea izan da edukiei buruz erabakiak hartu dituenak. Irakaslearen rola mugimendua errepikatu, erreproduzitu edo bukaerako mugimendu orokor bat aurkitu irakaslearen biderapenarekin. Oraingo honetan, irakasleak erabakitako gai baten inguruan ikasleek aukeratzen dute zein izango den mugimendu zehatza.

Aurkikuntza gidatua eta arazoaren ebazpenaren arteko aldea ikasleak duen erantzun posibleak dira. Lehenengoan, irakasleak proposatutako galderei erantzun bakarra dago, oraingo honetan, arazoaren aurrean jokatzeko modu desberdinak aukeratu daitezke.

Irakaskuntza estilo honek ondorengo **estruktura** jarraitzen du, hurrengo irudian ikusi daitezkeen moduan:

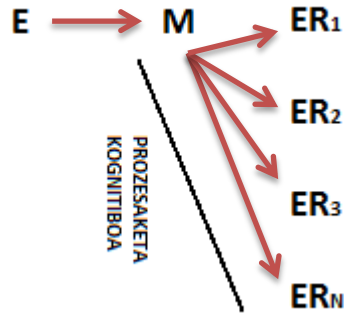

Irudia 3.1.7.1. Arazoen ebazpeneko ezaugarriak.

### ESTIMULUA (E)

Estimulua irakasleak sortzen duen galdera, arazoa edo gertakizuna da, non ikasleengan disonantzia kognitiboa sortzen duen. Sortutako arazoa konponbidea bilatzera bultzatzen ditu ikasleak, eta konponbidea bilatzeko soluzio desberdinak aurkitu ditzakete. Estimulu hauek nahita horrela pentsatuak daude ikasleengan konponbide nahia sortzeko.

### BITARTEKOTZA (M)

Denbora tarte honetan ikasleek arazoa konpondu dezaketen erantzun edo konponbide posibleak pentsatzen dituzte. Ikasleek operazio kognitibo ugari egin beharko dituzte, hala nola, konparaketa, kontrastaketa, klasifikazioa, hipotesiak eman, laburbildu, arazoak ebatzi, sortu, etab.

### ERANTZUNAK (ER)

Bitartekotza bukatzen denean, arazoari ebazpena aurkituko zaio. Aurkikuntzarekin bat hainbat ideia aterako dira. Erantzun hauek mugimendu gisa ematen dira.

Irakaskuntza estiloetan aurrea jotzen dugun heinean, erabaki gehiago pasatzen dira irakasleetatik ikasleetara. Honetan ere irakasleak eta ikasleak hartzen dituzten **rolak** aldatzen dira, ikasleek erabaki berriak hartuz:

### AURREINPAKTUA

Fase honetan irakasleak edukien inguruan hartuko ditu erabakiak. Eduki hauek eta nola aurkeztu behar diren aldez aurretik planifikatuak izan behar dira. Lehenik eta behin saioaren eduki orokorra hautatu behar da, adibidez, “dantza”. Ondoren, eduki orokor horren barruan landu nahi dugun mugimendua, “birak”,

bukatzeko, eduki hori nola aurkeztu behar dugun. Ikasleei arazo bat planteatu behar zaie, arazo hori erantzun posible ugari izan behar du.

Azkeneko hautaketa hau da irakasleari lan gehien eskatzen diona. Berriz ere, irakaslearen gaitasunak oso garrantzitsuak bilakatzen dira hemen.

### INPAKTUA

Fase honetan ikasleak erabakiak hartuko ditu, aurkitutako erantzun posible guztietatik zein ematen dion akzio mugimendu egokiena. Erantzun hauek irakasleak irakatsi nahi zuen gaiari inguruko eduki zehatza bilakatzen da. Ikasleak aukeratu egin du zein izango den mugimendua, aurkitutako hori izanik saioaren helburu zehatza.

### POST INPAKTUA

Ikasleak mugimendua egin ondoren autoebaluaketa burutuko du, bakoitzak bere buruari galdetuz, mugimendu honek erantzuna ematen dio hasieran planteatutako arazoari? Erantzuna baiezkoa bada, ikasleak jakingo du bere erantzuna arazoaren erantzun posibleetan dagoela. Erantzuna ezezkoa bada, ikasleak jakingo du bere erantzuna ez dela egokia.

Ikaslea gai bada bere burua autoebalutzeko eta galderari erantzuna bilatzeko ez du kanpoko feedbackik behar. Irakaslearen post inpaktu fasean parte hartzea handia izan behar da, irakaskuntza estilo honen helburuak lortzeko.

Hain zuzen ere, hauek dira arazoaren ebazpeneko irakaskuntza estiloaren **helburuak**:

1. Irakaslearen gaitasun kognitiboa lantzea arazoaren planifikazioan gai orokor baten inguruan.
2. Irakaslearen gaitasun kognitiboa lantzea gorputz heziketan ematen diren arazoetan erantzun posible ezberdinak emateko.
3. Ariketa baten estruktura ikastea, bere berezitasunak ulertuz, arazo baten bitartez hauek ulertzeko.
4. Ohikoak diren erantzunetatik aparte haratago joateko segurtatea eta konfiantza lortu.

5. Erantzunak baieztatzeko gaitasuna lantzea eta ebazpen zehatzetarako erabili.

Arazoen ebazpenerako irakaskuntza estiloa ondorengo **ezaugarriak** ditu:

1. Irakasleak aurkikuntzaren mugak zeharkatzeko prest dago.
2. Irakasleak gai bati buruzko arazoak planteatzeko gaitasuna du.
3. Irakasleak lehen mugimendu finko bat zena, orain beste modu batera egin daitekeela onartzen du.
4. Irakasleak ikasleei aurkikuntza eta bitartekotza denbora nahiko emateko prest dago.
5. Irakasleak ikasleen prozesaketa kognitiboa baloratzen du eta ikasleek ematen dituzten erantzun posibleak onartzeko gai da.
6. Irakasleak bere ideiekin bat ez datozen mugimenduak onartzeko gai da.
7. Irakasleak gorputz hezkuntzako helburu gisa hartzen du arazoen ebazpen gaitasuna.
8. Ikasleek erantzun posible ezberdinak emateko gai dira, beti ere planteatutako arazoa zentzuzkoa eta egokia bada.
9. Ikasleek mugimendu bat burutzeko ideia berriak planteatzen dituzte.
10. Ikasleek besteen ideia ezberdinak onartzeko gai dira.

Arazoen ebazpena irakaskuntza estilo gisa erabiltzen dugunean independentzia araberako **lanketa maila** altuak lortzen dira. Oraingo honetan ere lau garapen maila aztertuko ditugu.

Garapen fisikoari dagokionez, ikasleek irakaskuntza maximoa lortuko dute, izan ere, bere erantzunen menpe dago, emandako erantzun motorrak bera erabakitako moduan egiten ditu. Ikasleek independentzia handia daukate, nahi duten erantzuna ematen dutelako, beti ere arazoaren konponbidea bilatzen badute.

Garapen kognitiboari dagokionez, irakaskuntza estilo honen alderdi garrantzitsuena, sortzen den irakaskuntza maximoan ezarriko da. Estiloaren estruktura dela eta, ikasleek pentsatu beharko dituzte eman behar dituzten erantzunak, buruan prozesu konplikatuak eginez.

Garapen emozionalari dagokionez, ikaslea irakaskuntza maximoan ezartzen da ere, aurkikuntzak eta ideia berriak sortzean lortzen den satisfakzioa bakarrik aurkikuntzan oinarritzen diren estiloetan lortzen dira.

Giza garapenari dagokionez, bi aukera ezberdin ager daiteke. Alde batetik ikasleak erantzunak eta konponbideak bera bakarrik bilatzen baditu, parte hartzea pribatua bilakatzen da, garapen soziala minimoan ezarriz. Bestetik, aurkikuntza prozesua ikaskide batekin burutzen bada, alderdi honetan sortzen dugun lanketa maila maximoan ezartzen da.



Irudia 3.1.7.2. Arazoen ebazpeneko garapen mailak.

#### 1.1.8. IKASLEAREN DISEINUA. LANKETA INDIVIDUALIZATUA IRAKASKUNTZA ESTILOA

Irakaskuntza estilo honek aurkikuntzan pauso bat haratago joaten da. Aurkikuntza gidatuan irakasleak galderen bitartez eta indizioak emanik, sekuentzia baten bidez, erantzun posible bakarrera ailegatzen da. Arazoen ebazpenean irakasleak arazo bat planteatzen du, ikasleek modu ezberdin asko erabilita konponbidea bilatzen dute. Oraingo honetan, ikaslea da arazoa edo galdera planteatzen duena.

Irakaskuntza estilo honetan irakasleak gai edo eduki orokorra hautatuko du, ondoren ikasleak galdera edo arazoei buruzko erabakiak hartzen ditu, ondoren erantzunak eta konponbideak bilatzeko, klasifikatzeko, biltzeko eta antolatzeko. Ikasleak lanketa bat diseinatuko du orduan. Lanketa edo programa honek gidatuko du ikaslea bere irakaskuntzan.

Estilo honen **helburua** ikasleari programa bat sortzea ahalbidetzea da. Programa sortzeko, lehenik eta behin komenigarria da aurreko estiloak praktikatu izana, horietatik ateratako ikaskuntza izango da honetan aplikatuko duena.

Irakaskuntza estilo honetan, ikasleak duen inplikazioa dela eta, **rol** ezberdinak hartzen dituzte irakasleak nahiz ikasleak.

### AURRE INPAKTUAN

Irakasleak landu behar den eduki edo helburu orokorra erabakitzen du, ondoren, eduki orokor horren barruan landu behar den gaia hautatuko du. Gai hau izango da ikasleak erabiliko duen oinarria bere lanketa sortzeko.

### INPAKTUA

Fase honetan ikaslea hasiko da erabaki berriak hartzen. Galdera edo arazoen diseinua pentsatuko dute eta zeintzuk izango diren erantzun edo konponbide posibleak.

Irakasleak laguntza lana burutuko du, ikasleak bideratzen eta behar dutena eskainiz, gainera, adi egon behar ikasleen prozesua nola doan eta eduki orokorretik urruntzen ote diren kontrolatuko du.

### POST INPAKTUA

Ikasleak sortutako erantzunak arazoekin bat datozen begiratuko du, baieztapenak egin, konexioak arazo eta konponbide sekuentziaren artean, kategorietan banatu, klasifikatu eta programa indibidualizatua sortu. Irakasleak ikaslearekin kontaktua mantenduko du, jarraipena egiteko.

Irakaskuntza estilo honekin lortzen den lanketa maila aurreko estiloan lortutako irakaskuntza mailak dira. Garapen sozialari dagokionez, programa indibidualizatua den aldetik, irakaskuntza minimoa lortzen da.

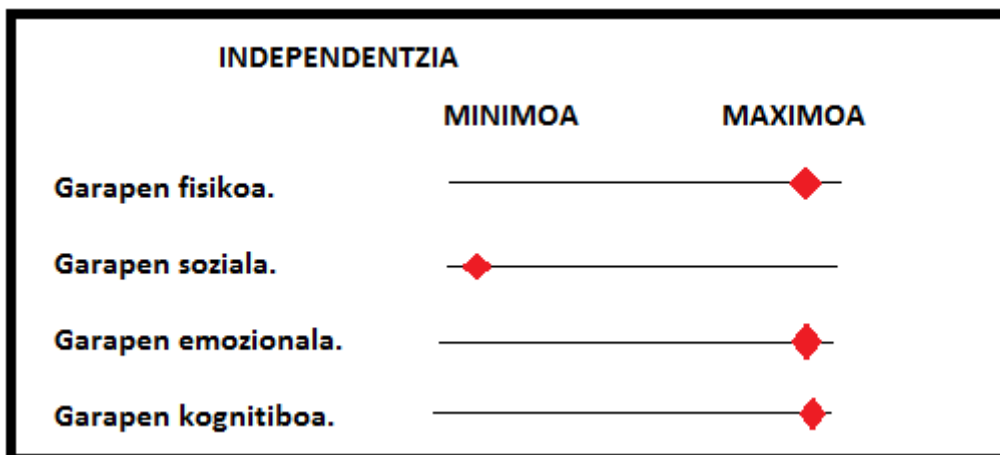

Irudia 3.1.8.1. Ikaslearen diseinu irakaskuntza estiloan ematen diren lanketa mailak.

### 1.1.9. HASIERA EGITEN DUTEN IKASLEENTZAKO IRAKASKUNTZA ESTILOA.

Aginte zuzenetik hasitan non erabakiak irakasleek hartzen dituztela, gutxinaka gutxinaka erabaki horiek ikasleei pasatzen zaizkie. Nahiz eta irakasleek hartzen dituzten erabakiak gero eta gehiago izan, orain arte aurre inpaktuan hartzen direnak irakasleak erabakitzen zituen beti.

Aurreko irakaskuntza estiloan ikasleek hasi diren inpaktu garaian programa indibidualizatu bat sortzen, haiek arazoak eta galderak planteatu eta erantzun posibleak bilatzen dituzte. Oraingo honetan, ikasleak aktibitatea hasiko du. Ikasleak hartuko du irakaskuntza-ikaskuntza prozesuan hartzen diren erabaki garrantzitsuenak.

Lehenengo aldiz, aurre inpaktuan hartzen diren erabakiak ikasleek hartuko dituzte. Ikasle guztiak ez daude hau egiteko prest, hori dela eta, irakaskuntza indibidualizatua bilakatzen da.

<b>ERABAKIAK</b>			
(Irakaskuntza Estiloak)	Aurre Inpaktua	Inpaktua	Post inpaktua
<b>A.Z</b>	IRA	IRA	IRA
<b>Z.O</b>	IRA	IKA	IRA



<b>E.I</b>	IRA	IKA (g)	IKA (b)
<b>A.E.</b>	IRA	IKA	IKA
<b>I.I</b>	IRA	IKA	IKA
<b>A.G.</b>	IRA	IRA/IKA	IRA/IKA
<b>H.I</b>	<b>IKA</b>	IRA/IKA	IRA/IKA

**Taula 15. Irakaskuntza estilo desberdinetan erabaki hartzeak. Aginte Zuzena, zereginetan oinarritutakoa, elkarrenganako irakaskuntza, autoebaluaketa, irakaskuntza inklusiboa, aurkikuntza gidatua, hasiera egiten duten ikasleak.**

Irakaskuntza estiloa aurrera eramateko fase desberdinetan ikasleak eta irakasleak egingo duena zehazten da hemen:

#### AURREINPAKTUA

1. Ikasleak gai orokorra zein izango den erabakitzen du.
2. Aukeratutako gai orokorrari buruzko zeregin zehatza aukeratzen du.
3. Ikasleak erabiliko duen espazioa erabakitzen du.
4. Ikasleak erabiliko dituen materialak erabakitzen du.
5. Ikasleak egingo dituen galderak eta planteatuko dituen arazoak azalduko ditu.
6. Post inpaktuan egingo den ebaluaketarako irizpideak prestatzen ditu.

#### INPAKTUA

1. Ikasleak arazoaren aurrean konponbide eta erantzun posible guztiak pentsatu eta esperimentatzen ditu. Erantzun batzuk garapen kognitibora murrizten dira, eta beste batzuk garapen kognitibotik garapen fisikora mugitzen dira.
2. Sortutako eta esperimentatutako erantzun posible guztiak klasifikatu egiten dira irizpide bat jarraituz, programa indibidualizatu bat sortuz.
3. Inpaktu garaian esperimentatutako mugimendu eta zereginak kontuan hartuta, programari zuzenketak egiten dizkio.

## POST INPAKTUA

1. Erantzun posible bat ematen den bakoitzean ebaluaketa egiten da arazoa konpontzen duen ala ez ikusiz. Gainera, egindako klasifikazioaren barruan dagoen baieztatu behar da.
2. Prozesu guztian zehar ikasleak konponbideak apuntatzen ditu, arazoen eta erantzunen klasifikazio garbia edukiz.
3. Programa guztia sortzean, beste ikasleak egin edo irakaslearen behaketa egingo da.

### 1.1.10. AUTO-IRAKASKUNTZA ESTILOA.

Irakaskuntza estilo hau ez da ikastetxeetan ematen. Orain arte eraman den prozesua dela eta, jakin dezakegu irakaskuntza estilo honetan erabaki guztiak ikasleak egiten dituela. Ikaslea bere irakaskuntza propioan parte hartzen duenean gertatzen da. Estilo honetan ematen diren erabaki hartzea ondorengoa da:

<b>ERABAKIAK (I.ESTILOAK)</b>	<b>Aurre Inpaktua</b>	<b>Inpaktua</b>	<b>Post inpaktua</b>
<b>A.Z</b>	IRA	IRA	IRA
<b>Z.O</b>	IRA	IKA	IRA
<b>E.I</b>	IRA	IKA (g)	IKA (b)
<b>A.E.</b>	IRA	IKA	IKA
<b>I.I</b>	IRA	IKA	IKA
<b>A.G.</b>	IRA	IRA/IKA	IRA/IKA
<b>H.I</b>	IKA	IRA/IKA	IRA/IKA
<b>A.I</b>	<b>IKA</b>	<b>IKA</b>	<b>IKA</b>

Taula 16. Irakaskuntza estilo desberdinetan erabaki hartzeak.

## 1.2. DELGADO (1991)

Gure lurraldean Mosston eta Ashworth (1986) erdara itzultako lana irakaskuntza estiloei buruzko lehenengo ekarpena bilakatu zen. Autore Espainiarrez hitz egiten dugunean, gehiengoek Mosstonen (1966) lana laburbildu eta klasifikazio berriak egin zituzten. (Sánchez, 1984; Pieron, 1988; Corpas, Toro & Zarco, 1991; Delgado, 1991; Castejón, 1997; Sáez-López, 1997; Contreras, 1998; Hernández, 1999; Sicilia, 2001)

Delgadok (1991) izan zen Mosstonen (1966) klasifikazioa maldatu eta egokitu zuenen artean indarra hartu zuena Espainiako estatuan. Honen ekarpenak izan dira estatuko gorputz hezkuntza arloan erabilitakoak.

Delgadok (1991) egindako klasifikazioa ondorengo koadroan laburbiltzen da:

---

### TRADIZIOANALAK

Aginte Zuzena.

Lan eginkizun esleipena.

### PARTAIDETZA BULTZATZAILEAK

Elkarrenganako irakaskuntza.

Talde txikiko lanketa.

Irakaskuntza txikia.

### INDIBIDUALAK

Taldeetan lan egiten.

Programa indibidualak.

Irakaskuntza programatua.

### KOGNIZIOAREN LANKETA

Aurkikuntza gidatua.

Arazoen ebazpena.

### CREATIBITATEA

---

Taula 17. Delgado (1991) irakaskuntza estiloen klasifikazioa.

## 1.2.1. IRAKASKUNTZA ESTILO TRADIZIONALAK

Delgadok (1991) egindako klasifikazioan irakaskuntza estilo tradizionalen barnean Aginte Zuzena eta Lan Eginkizun Esleipena biltzen ditu. Mosston eta Ashworth (1986) azaldutako irakaskuntza estiloak ditugu hemen. Aginte Zuzena berdin planteatzen du eta Lan Eginkizun Esleipena Zereginetan Oinarritutako irakaskuntza estiloaren berezitasunak biltzen ditu, nahiz eta murriztaileagoa izan ikasleek erabakiak hartzeko garaian.

Lan eginkizun Esleipenean, zereginaren azalpena gertatzen denean ikasleak espazioan zehar sakabanatzen dira, zereginarekin hasiko dira eta bakoitzak bere erritmoa jarraituko du. Ikaslea bere exekuzioaren arduraduna egiten da eta egin behar duen zeregina haren mugetara egokitzen du. Irakasleak jarduera gidatzen askeago dago, horrela bere denbora feedback eta zuzenketa gehiago egiten erabiltzen du.

Lan Eginkizun Esleipenean ikaslearen ardura eta heldutasunarekin jolasten dugu. Komenigarria izaten da aurrez aurretik aginte zuzenarekin kontaktua edukitzea. Irakaskuntza estilo honek ondorengo irakaskuntza estiloekin lotura egoteko balio gaitu.

Irakaskuntza estilo hauek irakaslearen agintea eta zereginaren exekuzioan oinarritzen da. Irakaskuntza masiboa bilakatzen da, talde guztia zeregin berdina maila berdinean burutzen du, indibidualizazioa kontuan hartu gabe.

Ondorengo taulan erlazioatuko ditugu irizpide batzuen arabera bi irakaskuntza estilo tradizionalak:

	AGINTE ZUZENA	LAN EGINKIZUN ESLEIPENA
<b>ANTOLAKUNTZA</b>	Formala.	Masiboa edo talde txikietan. Zeregin bat edo gehiago, zirkuituak.
<b>EHEKUZIO ERRITMOA</b>	Irakasleak erabakitzen du.	Ikasleak erabakitzen du. Exekuzioa bateratua,

			txandakatzea edo garatua.	
<b>FASEAK</b>	1.Azalpena. 2.Adibidea. 3.Gauzatzea.		Hitzez edo mugimenduarekin emandako informazioa.  1.Azalpena. 2.Gauzatzea. 3.Bukaera. (zirkuituak irakasleak eginak).	
<b>EMAITZEN EZAGUTZAK</b>	Masiboa eta bukaeran.		Indibiduala eta etengabekoa.	
<b>IRAKASLEAREN LEKUA</b>	Kanpotik eta autoritarioa.		Zereginetatik murgiltzen dena.	
<b>KONTROLA</b>	Irakaslearena, mugatua.		Zereginaren araberakoa, ikasleen adinaren araberakoa, antolakuntza...	
<b>ROLA</b>	<b>IRAKASLEA</b>	<b>IKASLEA</b>	<b>IRAKASLEA</b>	<b>IKASLEA</b>
	Zereginak diseinatu egiten ditu, azalpenak eman, adibideak eman eta ebaluazioa.	Entzun, ariketa aurrera eraman.	Zereginak diseinatzen ditu. Azalpenak eman eta orrialdeak banatu. Adibideak	Zeregina gauzatu eta hasiera eta bukaera erabaki.

**Taula 18. Irakaskuntza estilo tradizionalak.**

### 1.2.2. PARTAIDETZA BULTZATZEN DUTEN ESTILOAK

Partaidetza bultzatzen duten irakaskuntza estiloek ikaslearen eta bere ikaskideen parte hartze aktiboa bere irakaskuntza-ikaskuntza bilatzen dute. Irakasleak hartzen dituen erabaki batzuk ikasleei pasatzen zaizkie, batzuetan irakaslearen rola eginez. Ikasleek bere ikaskideak behatzen dituzte eta zuzenketak eta feedbackak ematen dituzte.

Partaidetza bultzatzen duten irakaskuntza estiloen barnean aurki ditzakegu: Elkarrenganako irakaskuntza, talde txikiko irakaskuntza eta irakaskuntza txikia.

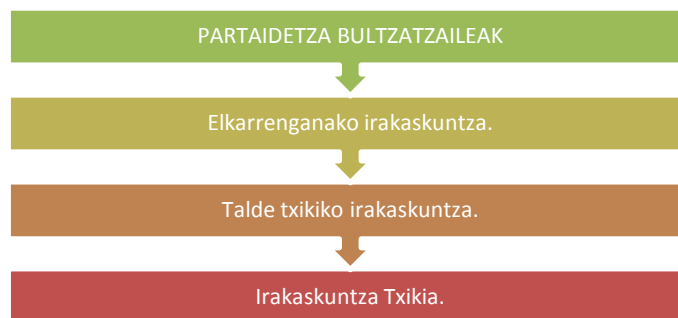

### Irudia 3.2.2.1. Partaidetza bultzatzen duten irakaskuntza estiloen sekuentzia.

Elkarrenganako irakaskuntzari dagokionez, Mosstonek eta Ashworthek (1986) egindako azterketa erabiltzen da, aurreko kapituluaz azaldu dugun bezala. Talde txikiko lanketa Mosstonek (1988) emandako jarraibideak kontuan hartzen dira eta bukatzeko Irakaskuntza Txikia<sup>6</sup>.

Talde txikietan lan egiten dugunean, elkarrenganako irakaskuntza estiloak dituen mugak gainditzeko erabiltzen da. Talde txikietan lan egiten da, hiru-bost ikasle, eta bakoitzari rol zehatz bat ematen zaio. Behatzailea, ariketa gauzatzen duena, apunteak hartzen dituena, ariketa gauzatzen duenaren laguntzailea, etb. Elkarrenganako irakaskuntzan azaltzen diren jarraibideak ematen dira, oraingo honetan rol gehiago gehituz. Behatzaileen kopurua handitu egiten denez, feedback gehiago egongo dira, ezagutzak hobetuz eta gaitasun gehiago menperatuz.

Irakaskuntza txikiko irakaskuntza estiloan ikasleen parte hartze maximoa bilatzen da. Ikasleari irakaslearen rola hartuko du. Irakaslearen rola hartzen duen ikaslea ez ditu edukiak eta ariketak diseinatuko, bakarrik aurrera eramango ditu eta ikasle talde murriztu baten arduraduna izango da. Irakasleak, irakasle rola hartu duten ikasle horiekin komunikatuko da zuzenketak egiteko. Irakaskuntza estilo hau aurrera eramateko ezinbestekoa bilakatzen ikasleek lehenengo elkarrenganako irakaskuntza eta irakaskuntza talde txikietatik pasa izana.

PARTAIDETZA BULTZATZEN DUTEN IRAKASKUNTZA ESTILOAK			
ESTILOA	ANTOLAKETA	IRAKASLEAREN ROLA	IKASLEAREN ROLA
		Aurre inpaktu garaian irakasleak	Rolak aukeratu

<sup>6</sup> Microenseñanza.

<ul style="list-style-type: none"> <li>ELKARRENGANAKO IRAKASKUNTZA</li> </ul>	BIKOTEKA EDO HIRUKOTEKA	behaketa orrialdeak diseinatu egiten ditu. Inpaktu garaian azalpenak eta adibideak ematen ditu eta behaketa fitxak ematen dizkie ikasleei.	egiten dituzte: Ariketa gauzatuko duena eta behatzailea izango dena. Rolak aldatuko dituzte ariketa aurrera doan heinean. Ikasleen artean feedbackak eta zuzenketak egin. Ariketaren hasiera eta bukaera zehaztu irakasleak emandako orrialdeen arabera.
<ul style="list-style-type: none"> <li>Talde txikiak.</li> </ul>	Talde txikietan antolatzen dira. Taldekide bakoitzak rol ezberdinak hartzen ditu. Gauzatzailea, behatzailea, apunteak hartzen dituena, laguntzailea...	Aurreko estiloaren antzeko.	Hartutako rola aurrera eraman.
<ul style="list-style-type: none"> <li>Irakaskuntza txikia (Microenseñanza)</li> </ul>	Talde txikietan banatuko dira. Talde bakoitzean irakaslearen rola hartuko duen ikasle bat.	Aurreko estiloen antzeko rola hartzen du. Oraingo honetan ikasleak bere funtzio batzuk hartu ditu, baina ez ariketa diseinatzeko garaian.	Zereginen orrialdeak jarraituko dute. Ikasle batek irakasle rola hartuko du.

Taula 19. Partaidetza bultzatzen duten irakaskuntza estiloen ezaugarriak.

### 1.2.3. IRAKASKUNTZA ESTILO INDIBIDUALAK.

Delgadok (1991) egiten duen klasifikazioan Mosstonek (1986) baino azterketa sakonagoa egiten du. Garrantzi handiagoa ematen dio bakoitzak behar duen mailan lana egiteari.

Irakaskuntza estilo mota hauek ikasleen bakoitzaren berezitasunetan oinarritzen dira kontuan izanda ikasleen interesak, nahiak, gaitasunak, etab. Irakasleak ikasleari bere mailan lan egiten ahalbidetzen dio, zeregin ezberdinak maila ezberdinetan egiten ala zeregin bat baino gehiago proposatuz. Aniztasunari arreta handia ematen zaio.

Irakaskuntza estilo mota honetan ondorengo estiloak aurkitzen ditugu:

- Taldeetan lan egiten.
  - ✓ Maila.
  - ✓ Interesa.
  - ✓ Irakaskuntza modularra.
- Programa indibidualak (Mosston, 1988; Mosston eta Ashworth, 1993; Pieron, 1988).
- Irakaskuntza programatua.

**Taldeetan bereizita** lan egiten dugunean, hauek sortzeko bi irizpide jarraitzen dira, mailaren arabera, gaitasuna, eta interesaren arabera.

Mailaren arabera lan egiten dugunean, kontuan hartu beharko ditugu ikasleen gaitasunak. Lehenik eta behien hasierako ebaluazio bat egin beharko da zenbat taldeetan eta zein ikasle sartuko dira talde bakoitzean jakiteko. Talde guztietan eduki berdina emango da maila ezberdinetan. Saio baten planifikazioa talde hauek kontuan hartuta egingo da. Talde bakoitzari zeregin maila desberdinak eskatuko zaie, hala nola, hasierako azalpenak nola eman. Irakasleak talde guztietan informazioa ematen egongo da, hala nola feedback eta zuzenketa indibidualizatuak. Ikasleren bat bere mailatik behera edo gora badago, talde batetik bestera joateko aukera izango du.

Interesen arabera lan egiten dugunean, talde antolakuntza hautaketa ikasleen nahien arabera egingo da. Ikasle bakoitzak gehien interesatzen zaion taldean ezarriko da. Irakasleak eduki orokor bati buruzko aukera ezberdinak emango die, eta haiek nahi duten lekuen ezarri. Zereginaren gauzatzea talde bakoitzaren mailaren arabera izango da. Aurrekoan bezala, irakaslea taldez talde arituko da laguntza eta zuzenketak eskainiz.

Taldeetan lan egiten dugunean maila eta interesen arabera gela bereiztea posiblea bilakatzen da. Bereizketa hau egiten badugu ikasle guztien beharretara ailegatuko gara, bakoitzaren gustuak eta nahiak errespetatuz baina bakoitzari behar duen maila eskainiz. Bereizketa maila eta interesen arabera egiten dugunean irakaskuntza modularrean murgiltzen gara. Irakaskuntza mota honek duen berezitasun nabarmenena gutxienez bi irakasleen laguntza izatea da.



**Programa indibidualak** zeharkako irakaskuntza estiloak dira. Kanpoko informazioa idatzita edo bideoen bidez jasotzen dute ikasleek. Irakasleak gaia aukeratuko du eta gai horien inguruan, programak sortuko ditu.

Irakaskuntza estilo honek ikasleen hasierako ebaluaketa batean oinarritzen da, ondoren jarraipena egiteko. Ikasleek espazio ezberdinetatik askatasunez mugitzen da irakasleak programatutako zereginak egiten. Zeregin horiek orrialde edo grafiko batzuetan aipatuak egongo dira. Irakasleak zeregin horiek irakurri, ulertu eta gauzatu beharko ditu.

Irakaskuntza programa indibidualizatu honetan independentzia irabazten da guztiz, irakaslea ez da ikaslearen gainean egongo beti, hasierako planifikazioa burutzea da bere zeregina. Hori dela eta, ikasleek ardura eta heldutasun maila handia eskatzen dute.

Irakaskuntza estilo indibidualizatuekin bukatzeko **irakaskuntza programatua** aztertzen da. Helburu kontzeptualak edo teorikoak lortzeko erabiltzen da, informatikaren laguntzarekin, ikasleek berehalako zuzenketa feedbacka jasotzen dute.

#### 1.2.4. KOGNIZIOAREN LANKETA IRAKASKUNTZA ESTILOAK

Garapen kognitiboaren arabera irakatsi nahi dugunean, Delgadok (1991) egindako klasifikazioa kontuan izanda bi irakaskuntza estilo aurkituko ditugu. Alde batetik aurkikuntza gidatua eta bestetik arazoaren ebazpena.

Bi irakaskuntza estilo hauek aurreko kapituluaz azaldutako Mosstonen eta Asworthen (1986) landutako ikerketan oinarritzen dira, hori dela eta ez nahiz estilo hauetan zentratuko, haien arteko ezberdintasun nabaria zein den aipatuz. Aurkikuntza gidatua ematen diren arazoaren edo galderen konponbidea erantzun bakarra eskatzen dute (nozio konbergentea), eta galdera ezberdinen erantzunak gidatuko dute azken helburu baten lorpena. Arazoaren ebazpena irakaskuntza estiloan ematen diren galderak edo arazoak ikasleengan disonantzia kognitibo bat eragiten dute. Konponbidea bilatzeko erantzun posible ugari daude (nozio dibergentea), talde guztiaren artean komunean jarriko direnak. Emandako erantzuna arazoa konpontzen badu ongi arituko dira ikasleak.

### 1.2.5. KREATIBITATEA IRAKASKUNTZA ESTILOAK

Irakaskuntza estilo hauetan ikasleei askatasuna ematen zaie nahi duten erantzun motorra emateko. Irakasleak gai orokorrak planteatuko ditu lan orokorra gidatuko dutenak. Ikasleek planteatuko dituzte zein arazoetara aurre egingo dieten eta zein motatako erantzunak emango dituzten.

Irakaskuntza estilo honekin nozio dibergentea (erantzun posible ugari eta ezberdinak) garatzea bilatzen da, askatasuna, espresioa eta berrikuntza sustatuz.

Irakaskuntza estilo hauek bi egoera planteatzen ditu, alde batetik, erantzun motor berri bat sortzea, eta bestetik arraroa dena ohikoan bilakatzea.

### 1.3. BESTE AUTOREAK

Mosston eta Ashworth (1986) eta Delgado (1991) ikerketez gain, beste autore internazional askok saiatu egin dira irakaskuntza estiloak irizpide ezberdinak erabiltzen klasifikazio berriak sortzea. (Joice & Weil, 1985; Hurwitz, 1985).

Ondoren etorriko diren irakaskuntza estiloei buruzko ikerketak estilo zehatz batzuetan zentratutako azterketak izan dira. Irakaskuntza estilo horiek familietan edo irakaskuntza estilo orokorretan bildutako antzeko estiloak aztertu egin dituzte, bakoitza bere aldetik.

Horrela bada, aurki ditzakegu irakaskuntza estilo tradizioaletan zentratutako ikerketak. (Madrazzo, 1996; Etter, 1989; Tirman, 1973; Medina & Delgado, 1993; Aragón, 2007; Phiton, 1989; Vannier & Fait, 1978; Serrano, 1993; Cuellar, 1999; Medina, 1996; Ocaña, 2003)

Irakaskuntza indibidualizatueta zentratutako autoreak. (Silverman, 1970; Rubles, 1932; Skinner, 1970; Arrollo, 1973; Gomes, 1973; Nagel & Richman, 1974; Benedito, 1997; Delgado, 1980; Garcia, 1984; Pieron, Cloes & Dewart, 1986; Medina & Lopez, 1997)

Partaidetza bultzatzen duten irakaskuntza estiloen autoreak. (Delgado, 1980; Medina, 1996; Sicilia, 1997; Cuellar, 1999; Solana, 2005)

Garapen kognitiboa helburutzat duten irakaskuntza estiloen autoreak. (Cratty, 1972; Blazquez, 1983; Castillejo, 1988; Prados, 1996; Ponce, 2006; Aragón, 2007)

Irakaskuntza estilo kreatiboak aztertu duten autoreak. (Torrance & Myers, 1976; Blasich, 1982; Serrano, 1993; Hidalgo, 1996; Martinez, 2003)

Gainera, baitera irakaskuntza estiloek irakasle eta ikasleengan sortzen dituzten efektuak aztertu dituzten hainbat ikerketa daude. Ikerketa horietan ateratako emaitzak direla eta, esan genezake, irakaskuntza estilo tradizionalak dira gehien erabiltzen direnak, izan ere, irakaskuntza estilo ezberdinak erabiltzeko irakaslearen gaitasuna oso garrantzitsua da. Gaur egungo irakasleak ez daude irakaskuntza estilo berritsuak erabiltzeko prestatuak. (Mariani, 1970; Mancini, Cheffers & Zaichkowskym 1976; Beckett, 1991; Goldberger & Howarth, 1993; Hasty & Kerr, 2001)

Autore bakoitzak egindako ikerketak arrakasta handiagoa edo txikiagoa izan dute jakintsuen artean. Ondorengo koadroan azaltzen da autore ezberdinen lanen alderdi nabarmenenak. Erabili nahi dugun irizpidearen arabera ikerketa bat edo beste aztertzea komeni zaigu.

<b>IRIZPIDEA</b>	<b>AUTOREA</b>
Irakaskuntzaren azken emaitzan oinarritu.	(Pankratius, 1997; Silverman, 1991)
Irakasle eta ikaslearen arteko harremanean oinarritu.	(Delgado, 1996)
Egokitzapena eta aldaerak ahalbidetzen dituen helburu, ezaugarri edo berezitasunen arabera.	(Viciano & Delgado, 1999)
Erantzun motor anitzetan oinarritu.	(Goldberger & Howarth, 1993)
Bakoitzaren ezberdintasunetan oinarritu.	(Don Franks, 1992)
Irakaskuntza efektiboa diziplina ezberdinetan oinarritu.	(Boyce, 1992; Don Franks, 1992)
Saioak eraikitzekeo estrukturak eman	(Boyce, 1992)

planifikazioan hobetuz.	
Irakasleari birziklatzeko aukera, irakasleentzako feedbacka eman.	(Don Franks, 1992)
Teoriatik praktikara mugitzeko ahalbidetasuna.	(Pieron, 1996; Don Franks, 1992)
Azterketa eta ikergai berriak erakutsi.	(Boyce, 1992)

**Taula 20. Autore ezberdinen ikerketa irizpidea.**

Eduki berri bat ematen hasteko komenigarria bilakatzen da aurkikuntza oinarritzen diren irakaskuntza estiloak erabiltzea, ondoren irakaskuntza estilo independentzia mugatuago dutenak erabili, mugimendu zehatza ikasteko, bukatzeko berriz aurkikuntzara bueltatuz. (Viciano & Delgado, 1999).

## **2. IRAKASKUNTZA ESTILOEN ADIBIDE PRAKTIKOAK**

Orain arte bildutako informazio guztia modu grafiko batean ikustearen helburuarekin, irakaskuntza estilo ezberdinak biltzen dituen eduki zehatz baten lanketa proposatzen da. Askotan irakaskuntza estilo ezberdin hauek praktikan ikustea lagundu egiten gaitu haren berezitasunak osotasunean ulertzeko.

Irakaskuntza estiloen adibide praktikoak burutzean nire ekarpen teknikoak egingo ditut, autoreek adierazitako estiloak interpretatuz eta nire jarrera hartzea ipiniz Mosston eta Ashwoth (1986) esaten duen ezaugarrietan oinarrituz. Estiloek adierazten dituzten jarraibideak jarraituko ditut, alderdi teknikoetan ekarpenak eginez eta alderdi teknikoa (mugimendua) dela eta, moldaketak burutuz.

Esan bezala, Mosston (1978) izan zen irakaskuntza estiloen ekarpen nagusia egin zuena, eta honen hobekuntza eta moldaerak, Mosston eta Ashwoth (1986), hain zuzen ere gure lanaren eta gainontzeko irakaskuntza estiloen oinarria da.

Mosston eta Asworth (1986) egiten dute klasifikazioa irakasleak ikasleari ematen dizkion erabakien arabekoak dira, hain zuzen ere, aurre inpaktuan, inpaktuan eta post inpaktuan irakasleak eta ikasleak dituzten erabakiak irizpidetzat hartuta klasifikatzen dira. Autoreek esaten duten bezala, ikasleek erabaki asko hartzen dituzten irakaskuntza estiloekin hastea ez da

komenigarria. Lehenik eta behin “entrenamendu bat egin behar da” irakaskuntza estilo errazak (irakasleak hartzen ditu erabaki gehienak), ondoren, irakaskuntza estilo zailagoak aurrera eramateko (erabaki gehienak ikasleek hartzen dituzte).

Aipatutakoa esanda, ondorengo lerro hauetan Nafarroako Curriculumetik hartutako eduki bat erabiliaz, irakaskuntza estilo ezberdinak aurrera eramango ditugu, Aginte Zuzenetik hasita. Eduki hori irakaskuntza estilo ezberdinak erabiliz irakastea da helburua.

Aukeratutako edukia Nafar Curriculumeko Gorputz Hezkuntzako 5.multzoaren barruan sartzen da, “Jokoak eta Kirolak”. Jokoari eta kirol jardueri buruzko edukiak ditu, horiek pertsonen mugimenduaren kultur adierazpen gisa ulertuta. Gure kasuan, kirolen barruan sartuko dugu gure edukia.

Lehen Hezkuntza hirugarren zikloan kirolekin hastapenak egiten dira, eta kirol bakoitzaren barruan gaitasun zehatzak ematen dira. Sarreran irakurri ahalko zenuen bezala, saskibaloiarekin dudan lotura estua da, horregatik saskibaloia barruan **jaurtiketak** aukeratu ditut.

## 5. MULTZOA: JOKOAK ETA KIROLAK

### Hirugarren Zikloa.

- Jokoa eta kirola, gizarte eta kultur fenomeno gisa.
- Joko motak eta kirol aurreko jarduerak. Zenbait motatako jokoak eta kirol jarduerak egitea; geroz eta zailagoak eta ingurune ezberdinetakoak.
- Lankidetzarekin, aurkaritzarekin eta lankidetzeta/aurkaritzarekin zerikusia duten jokoaren oinarrizko estrategiak egoki erabiltzea, bai eta mugimendu egoerak, estrategiak eta erabakiak ere.
- Kirol aurreko jokoak, joko herrikoiak, esplorazio eta abenturazkoak egitea, bai eta kirol egokituak ere, zeregin desberdinak, trebetasun mailak eta mugak baloratu, onartu eta errespetatuz eta bizikidetzari laguntzen dioten jarrerak garatuz.
- Jokoa arauak, erregelak, estrategiak eta pertsonak onartu eta errespetatzea. Joko garbiko kode bat prestatu eta betetzea.

- Ahalegin pertsonala eta taldearena baloratzea joko mota eta kirol jarduera guztietan, gogokoagoa dena eta aurreiritziak alde batera utzita.
- Jokoa eta kirol jarduerak gozamenerako, besteekin harremanak izateko eta aisiako denbora egoki eta modu osasungarrian erabiltzeko bide diren aldetik baloratzea.

**Taula 21. Curriculumeko hirugarren zikloko bosgarren eduki multzoa.**

Irakaskuntza estilo ezberdinak jaurtiketekin irakasteko saio batean zehar eman behar diren pausoak deskribatuko ditut, hiru ataletan banatuz: Aurre Inpaktua, Inpaktua eta Post Inpaktua. Hala ere, antzekotasuna agertzen dira irakaskuntza estilo batzuen artean, hori dela eta, egoera batzuetan aurreko estilo praktikoei erreferentzia egingo diet, informazioa ez errepikatzearen helburuarekin eta estilo batetik bestera aldatzen diren alderdiak aipatuz.

Ondorengo irudian ikusi daiteke nire proposamenaren nondik norakoak:

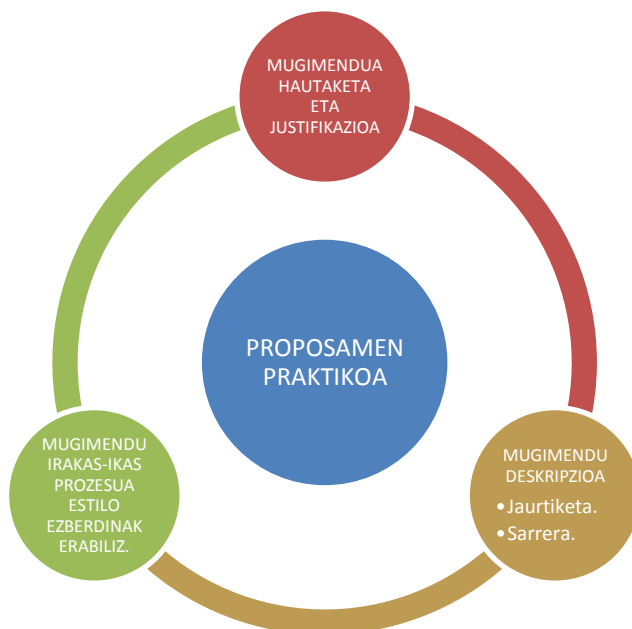

**Irudia 5.1. Proposamen praktikoaren nondik norakoak.**

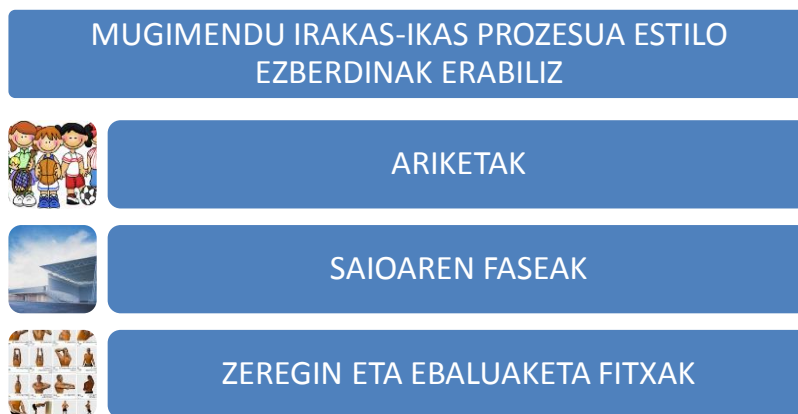

### Irudia 5.2. Mugimendu irakas-ikas prozesua estilo ezberdinak erabiliz.

#### 2.1. MUGIMENDUAREN DESKRIPZIOA. JAURTIKETA.

Saskibaloian jaurtiketa bat egiten dugunean, laburbilduz, bi jaurtiketa motez hitz egiten arituko gara. Alde batetik, jaurtiketa geldirik, eta bestetik jaurtiketa mugimenduan, sarrerak, hain zuzen ere. Hortaz, aurrerantzean:

- ✓ Jaurtiketak.
- ✓ Sarrerak.

Orokorrean jaurtiketa edo sarrera bat egitea baloia kontrolpean izanda saskiratzea da, uztai eta saskitik pasatzea.

#### JAURTIKETAK

Mugimenduan ez gaudenean egiten ditugun saskiratzeak dira. Bi hankak lurrean izanda, teknika zehatz bat eginez, lurretik berezitu, saltoa egin indarra hartzeko, eta baloia jaurtitzen dugu. Mugimendua egiteko kontuan hartu beharko ditugu 3 alderdi:

1. Hanken posizioa: Ez oso irekiak, ezta ere oso itxiak. Hanken arteko distantzia erosoan izan behar da.





**Irudia 4.1.1. Hanken posizioa jaurtiketan.**

2. Gorputza: Ez oso tente. Pixka bat aurrera botata.



**Irudia 4.1.2. Gorputzaren posizioa jaurtiketan.**

3. Besoak: Ukondoak  $90^\circ$  angelua egin behar dute. Jaurtiketa egiten den eskuaren eskumuturrak ere  $90^\circ$  angelua sortu behar du. Ondoren saskirantz besoak bota eskumuturreko flexioa eginez.



**Irudia 4.1.3. Besoen posizioa jaurtiketan.**



## SARRERAK

Mugimenduan baloia hartzen dugunean edo boterekin baloia kontrolatzen dugunean egiten ditugun saskiratzeak dira. Sarrerak dituzten berezitasun handiena bi pauso ematen ditugula zelaia zeharkatzeko eta inpultsoa hartzeko da.

Baloia airean hartu (pase bat adibidez) edo botetik kontrolatu (botatzeari utzi) eta bi pauso emango ditugu, ondoren, azken pausoarekin inpultsoa hartzeko eta saltoa gora egiteko. Atal hauetan banatzen da:

1. Baloia kontrolatu: Pase batekin baloia jaso edo botatzeari utzi ondoren gertatzen da. Baloia bi eskuekin kontrolatuko dugu. Baloia kontrola hankak airean dugularik edo azken pauso (boterekin) ematen dugularik gertatzen da.
2. Pausoak eman: Lehenengo pauso luzea izan behar da, zelaian espazioa hartzeko edota defentsoreetatik eskapatzeko. Bigarren pausoa motzagoa egiten da, izan ere, saltoa saskirantz (gora, bertikalean) egiteko pentsatua dago.
3. Inpultsoa hartu: Inpultsua gora egiteko, azken pausoz baliatzen da jokalaria, gainera, kontrako hankarekin, belauna gora egin inpultso gehiago lortzeko.
4. Baloia jaurti: Aurreko pauso guztietan baloia bi eskuekin hartzen da, babestuz. Azkeneko pausoa egiten denean eta saskitik jokalaria gero eta gertuago dagoenean, defentsoreatik urrunago dagoen eskuarekin jaurti egiten da, beste eskua babes moduan goian utziz. Esku bakarrarekin baloia eskuaren behatzekin hartzen da, eta askotan, saskiratzeko eskumuturraren mugimenduaz ere baliatzen dira jokalaria.

Jaurtiketa mota bat edo beste egitearen arrazoia defentsorearen egoeraren araberakoa da. Defendatzailea jaurtitzeko duen urrun badago, eta saskiaren azpian itxoitzen, hobe, jaurtiketa egitea, aldiz, defendatzailea jaurtiketa egin behar duenaren gertu badago, hobe mugimendua sarrera egitea. Hala ere, jarduera bakoitzean azalduko dut.

## 2.2. MUGIMENDUA IRAKATSI.

Jaurtiketaren mugimendua irakasteko ondorengo estiloak erabiliko dira.

### 2.2.1. AGINTE ZUZENA.

Irakaskuntza estilo honetan irakasleak hartuko ditu erabaki guztiak, ikasleei bakarrik entzuten eta exekuzioa egiten uzten. Irakasle gehienek irakaskuntza estilo honekin gustura aritzen dira, izan ere irakaslearen prestakuntza maila baxuarekin ere aurrera eramaten da.

<b>AURREINPAKTUA</b>			
Helburua.	Saskibaloian mugimenduan egiten diren saskiratzeen teknika ezagutzea, egiteko gai izatea eta noiz erabiltzen diren ezagutzea.		
Edukia.	Jaurtiketak mugimenduan: Sarrerak.		
Irakaskuntza estiloa.	AGINTE ZUZENA		
<b>ARIKETAK</b>			
1.	Helburua:	Azken inpultsoa hartzea eta salto egitea.	D: 15'
	Deskripzioa:	Haur bakoitza bere baloiarekin airera botako dute baloia, eta ondoren, hanka batekin inpultsoa hartuz eta beste hankaren belaunaz baliatuz salto egin eta baloia hartu.	
	Materiala eta ikasleen antolaketa:	Ikasleak haien artean lekua utzita, irakasleari begira arituko dira. Ikasle bakoitzak baloi bat izanen du.	
	Oharra:	Ikasleek baloia salto egin ondoren hartzen dutenean berriz ere haien hasierako lekura itzuliko dira.	
2.	Helburua:	Sarreraren pausoak eman eta jaurtiketa burutzea.	D: 15'

	Deskripzioa:	Ikasleak bere ilaratik aterako dira eta sarreraren teknika burutuko dute. Horretarako lurrean jarritako bi uztailez baliatuko dira bi pausoak egiteko. Uztailek distantzia egokian kokatuak daude, pauso bat luzeagoa eta bestea motzagoa egin ahal izateko. Ondoren, aurreko ariketan ikasitako inpultsoa egingo dute jaurtiketa egin ahal izateko. Jaurtiketa kanpoko eskuarekin burutuko dute.	
	Materiala eta ikasleen antolaketa:	Ilaretan jarriko dira, irakaslearen bistan. Ilara bakoitzak uztaile pare bat izango du. Bi uztaile ilara bakoitzeko erabiliko dira eta baloia.	
3.	Helburua:	Ikasitako mugimenduan testuinguru erreal batera eramatea. Oposaketarekin burutzea.	D: 15'
	Deskripzioa:	Bi ilaretan jarriko dira, grafikoa ikusten den modura. Bi ilarak estrategikoki jarrita daude defendatzailea guztiz defenditzera ez ailegatzeko, horrela sarrera egiten duena oposaketa txikia izango du mugimendua egin ahal izateko. Ilara baloia duen ilara sarrera egitera aterako da, eta defendatzaileen ilara defenditzera. Ondoren ilarez aldatuko dute.	
	Materiala eta ikasleen antolaketa:	Bi ilara sortuko dira, bat baloiekin eta bestea defendatzaileena. Ariketa bukatzerakoan materiala eta ilaraz aldatuko dira.	
<b>INPAKTUA</b>			
Ariketa guztian zehar irakasleak aginduak emango ditu, eta ikasleek esandakoa egin. Saioa hasi baino lehen irakasleak ikasle guztiekin bilduko da partaide bakoitzaren rolak azaltzeko. Ondoren, klasean zehar burutuko den mugimendu zehatza azalduko da. Ikasleek ikusi eta ulertu egingo dute,			

ondoren ariketak hasten direnean praktikan jartzeko.

1. Ariketa: Irakasleak ikasleak kokatuko ditu zelaian zehar ondorengo irudian agertzen diren modura. Ikasle guztiak irakasleari begira egon behar dira eta haien arteko distantzia mantenduz. Ikasleen artean ez da inolako harremana sortzen.

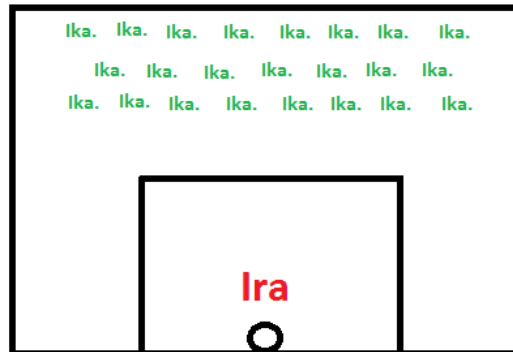

Irakasleak mugimenduaren adibide bisuala emango du eta ikasleek errepikatu egingo dute guztiak batera. Ariketa bukatzerakoan berriz ere ikasleak bilduko ditu ondorengo jarduera azaltzeko.

2. Ariketa: Irakasleak ikasleak bilduko ditu ondorengo antolamendua kokatzeko. Bi ilaratan banatuko dira ondorengo irudia jarraituz.

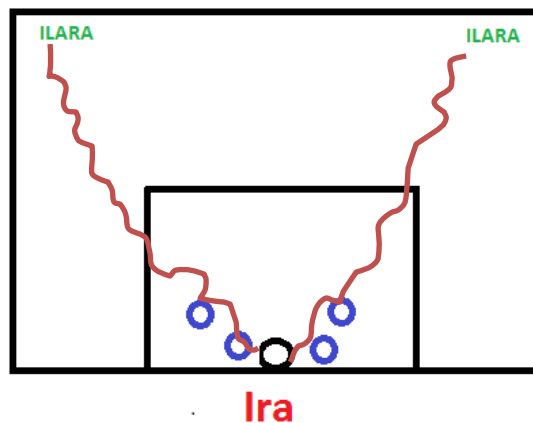

Irakasleak uztailen zentzua azalduko du eta mugimenduaren azalpena. Ikasleek mugimendu hori errepikatuko dute behin eta berriz. Irakasleak bere lekutik behien eta berriro egongo da agintean ematen: “bat, bi, gora” adibidez pausoak eta azken jaurtiketa burutzeko.

Antolamendu berdina erabiliz, ondorengo ariketa azalduko da.

3. Ariketa: Irakasleak sarrerak noiz egiten diren azalduko du. Baloia

daukatenei mugimendua oposaketarekin egin behar dutela esango die eta defendatzaileei defenditzera joan behar direla. Ikasle eta irakaslearen kokapena ondorengo grafikoan ikusten da.

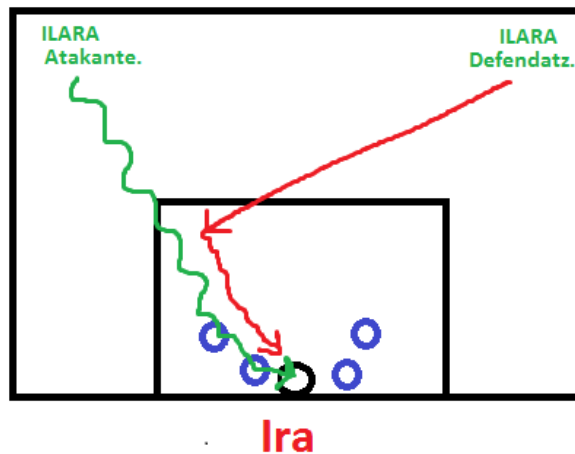

Ariketaren amaiera irakasleak emango du, klasea bilduz eta ikasitako mugimenduaren xedeak nabarmenduz.

Ikusten denez ikasleek irakaslea esaten duena jarraitzen dute behin eta berriz, moldaerak eta aldaerak baimendu gabe. Ikasleek ez dute ezer pentsatu behar, ez dituzte erabakiak hartuko, baina aldiz, sarreraren mugimendua zehatz mehatz ulertuko dute. Aldiz, defendatzaileak beste modu batera defenditzen badu ez dute jakingo nola jardun.

Irakasleak ariketa noiz hasi, noiz bukatu, geldialdiak eta erritmoa zehaztuko du.

### POST INPAKTUA

Ariketak burutzen direnean irakasleak hasieran zeregin bakoitzaren azalpena edo erakustaldia burutuko du, baina ondoren, ikasleak burututakoa behatzen eta zuzenketak egiten arituko da. Zuzenketa horiek talde mailan emango dira, gertatzen den akats nabarmenena berriro azalduz, ikasleek hobe dezaten eta berriro praktikatu dezaten.

Sarrerak egiten direnean ematen diren akats nabarmenenak ondorengoak dira:

- Defendatzailea ez dagoen eskuarekin jaurtitzea (gehienetan eskuina erabiltzen dute bakarrik).
- Azken pausoa inpultsoa ez hartzea eta saskirantz salto ez egitea.

Gainera, oso garrantzitsua da irakasleak feedback positiboak ematea, ongi dagoena nabarmentzeko eta mugimendua berriro errepikatzea sortaraziz.

### 2.2.2. ZEREGINETAN OINARRITUTAKO IRAKASKUNTZA.

Irakaskuntza estilo honek aukera gehiago ematen dizkio ikasleari. Inpaktu garaian ematen diren erabakiak, hala nola zeregina noiz hasi, zenbateko iraupenarekin, zereginen ordena edota galderak egin ditzake.

Aginte zuzenarekin gertatzen den bezala, ikasleak haien artean harremanetan jarri gabe aritzen dira, baina guztiak batera. Irakasleek konparatu egin ditzakete haien hastapenak besteen hastapenekin. Zereginetan oinarritutako irakaskuntzarekin ikasleak bakardadean lan egiten du.

Zereginetan oinarritutako irakaskuntzan eduki gehiago sartuko ditugu. Irakasleek bere kabuz arituko dira polikiroldegian zehar zeregin ezberdinak egiten, haiek nahi duten iraupenarekin eta ordenarekin.

<b>AURREINPAKTUA</b>	
Helburua.	<p>Saskibaloian mugimenduan egiten diren saskiratzeen teknika ezagutzea, egiteko gai izatea eta noiz erabiltzen diren ezagutzea.</p> <p>Saskibaloian geldirik egiten diren saskiratzeen teknika ezagutzea, egiteko gai izatea, eta noiz erabiltzen diren ezagutzea.</p> <p>Bi jaurtiketa teknikak desberdindu eta erabilpen aldizkakoa ematea.</p>
Edukia.	Jaurtiketak mugimenduan: Sarrerak.

	Jaurtiketak geldirik: Jaurtiketak edo tiroak.		
Irakaskuntza estiloa.	ZEREGINETAN OINARRITUTAKO IRAKASKUNTZA.		
ARIKETAK			
1.	Helburua:	Azken inpultsoa hartzea eta salto egitea bi jaurtiketa motetan. Bata hanka batekin inpultsoa hartzea eta bestea bi hankekin eta mugitu gabe.	D: 15'
	Deskripzioa:	<p>Haur bakoitza bere baloiarekin airera botako dute baloia, eta ondoren, hanka batekin inpultsoa hartuz eta beste hankaren belauraz baliatuz salto egin eta baloia hartu.</p> <p>Haur bakoitza bere baloiarekin, bi salto emango dituzte, hankak batera eta jaurtiketen hanken teknika egokia erabiliz. (Ikusi mugimenduaren deskripzioa).</p> <p>Hurrek bi motatako inpultsoak praktikatu dituzte.</p>	
	Materiala eta ikasleen antolaketa:	Ikasle bakoitzak baloi bat izango du mugimenduaren praktikak egiteko, gainera polikiroldegi guztian zehar mugituko dira. Ez dago saskien beharrik. Zereginen fitxa.	
	Oharra:	Ikasleen artean nahiko distantzia utzi beharko dute haien artean ez oztopatzeke.	
2.	Helburua:	Sarreraren pausoak eman eta jaurtiketa burutzea. Jaurtiketa geldirik burutzeko besoko teknika egokia lortzea.	D: 15'

	Deskripzioa:	Ikasleek polikiroldegian dauden saskietan sakabanatuko dira nahi duten bezala. Bakoitza bere baloiarekin azaldutako sarreren teknika burutuko dute, oposaketarik gabe baina testuinguru errealean. Berdina burutuko dute gainontzeko mugimenduekin, hau da, besoekin landu behar den teknika. (Ikusi mugimenduaren deskripzio atala).	
	Materiala eta ikasleen antolaketa:	Ikasle bakoitzak bere baloia izango du eta saskia. Nahi duten bezala kokatuko dira polikiroldegian zehar.	
3.	Helburua:	Ikastitako mugimenduan testuinguru erreal batera eramatea, bi mugimenduen artean alternantzia sortzea.	D: 15'
	Deskripzioa:	Bi zereginak batera, edo ariketa berdinean burutzea eta haien artean alternantzia sortzea da helburua, horregatik zeregin bat edo beste burutzeko arau bat jarriko dugu: Aurreko jaurtiketa saskiratu baduzu, errepikatu ezazu mugimendu berdina, berriz, baloia sartu ez baduzu, aldatu zeregina eta beste bat erabili. Haurra bere kabuz bi zereginak probatzen arituko da.	
	Materiala eta ikasleen antolaketa:	Ikasle bakoitzak bere baloia izango du eta saskia. Nahi duten bezala kokatuko dira polikiroldegian zehar.	
<b>INPAKTUA</b>			
Irakaskuntza estilo honetan aurrera eramaten badugu saioa, irakaslearen papera inpaktu garaian murrizten da, hau da, ikasleek erabaki gehiago hartuko dituzte. Irakasleak zereginak azalduko ditu eta mugimendu zehatzaren teknikaren erakustaldia egingo du, ondoren, ikasleek haien			



kabuz ariketak burutzeko.

Saioa hasi aurretik, irakasleak bakoitzak izango duen rola azalduko du, haiek bakarrik arituko direla esan, eta laguntzarako zereginen fitxa bat izango dutela adierazi.

Ariketa hauek dituzten antolakuntzarengatik, bakoitza bere kabuz lan egiten eta zereginen fitxa jarraituz, guztiak batera burutuko ditugu. Bakoitza bere zereginekin hasi aurretik, irakasleak zeregin bakoitzaren mugimendua edo teknika azalduko die. Teknika horiek argazkiekin azalduta dago zereginen fitxan, horrela, ikasleak gogoratuko dute nolako teknika burutu behar duten. Irakasleak zereginen fitxa erakutsiko die eta nolokotasunak azaldu.

Irakasleak zereginekin hasteko momentua adieraziko du eta ikasle guztiak polikiroldegian zehar sakabanatuko dira, ondoren, haiek bere kabuz arituko dira zereginak burutzen. Nahi duten iraupena eta erritmoa jarraituko dute, baina kontuan izanda zeregin guztiak burutu behar dituztela.

Ikasle eta irakaslearen kokapena:

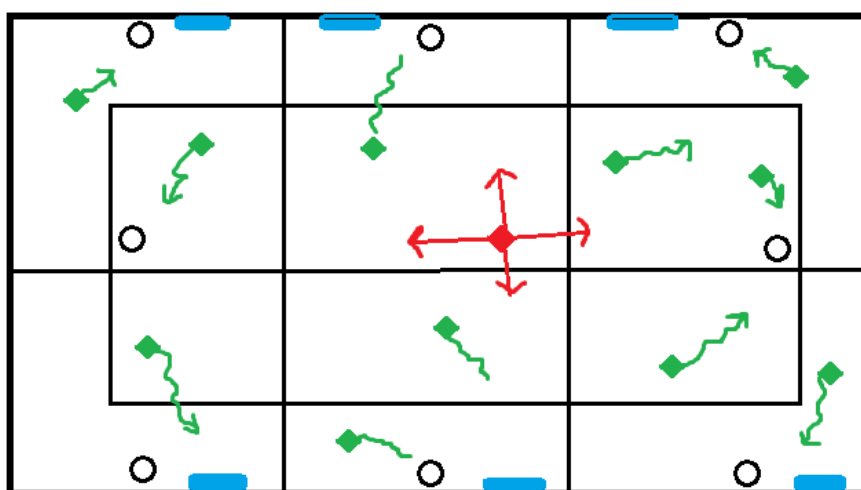

POLIKIROLDEGIAN HIRU ZELAI TXIKI ETA ZELAI HANDIA

- ◆ IKASLEAK
- ◆ IRAKASLEA
- ZEREGIN FITXA

**POST INPAKTUA**

Inpaktu garaian irakasleak duen erabaki hartze murrizak direla eta ebaluaketa eta feedbackak emateko denbora asko izango du. Ikasleek zereginak egiten dituzten bitartean, irakasleak zuzenketak eta feedback positiboak ematen arituko da. Ikasleek horiek zuzendu eta haien zereginekin jarraituko dute. Zuzenketak indibidualak dira, ez dira talde mailan egiten, hala ere, akatsak orokorrak badira, zereginak gelditu eta talde mailako azalpenak egingo ditu. Gainera, ikasleen galderak erantzungo ditu.

Saioa bukatzerakoan irakasleak ikasleak deituko ditu eta lan guztia bilduko du hausnarketa txikia eginez.

## ZEREGIN FITXA

### 1. Inpultsoa hartu:

- a. Sarrera inpultsoa. Hanka batekin egiten den inpultsoa. Baloia gora bota eta berriz hartu. Belaunaz baliatu inpultsoa hartzeko.



- b. Jaurtiketa inpultsoa: Bi hankak batera erabiliz hartzen den inpultsoa.



2. Mugimenduan eta geldirik egiten diren jaurtiketen teknika.

a. Sarrerak: Bi pauso eta azken inpultsoa belauna igota.



b. Jaurtiketak hankak geldirik.

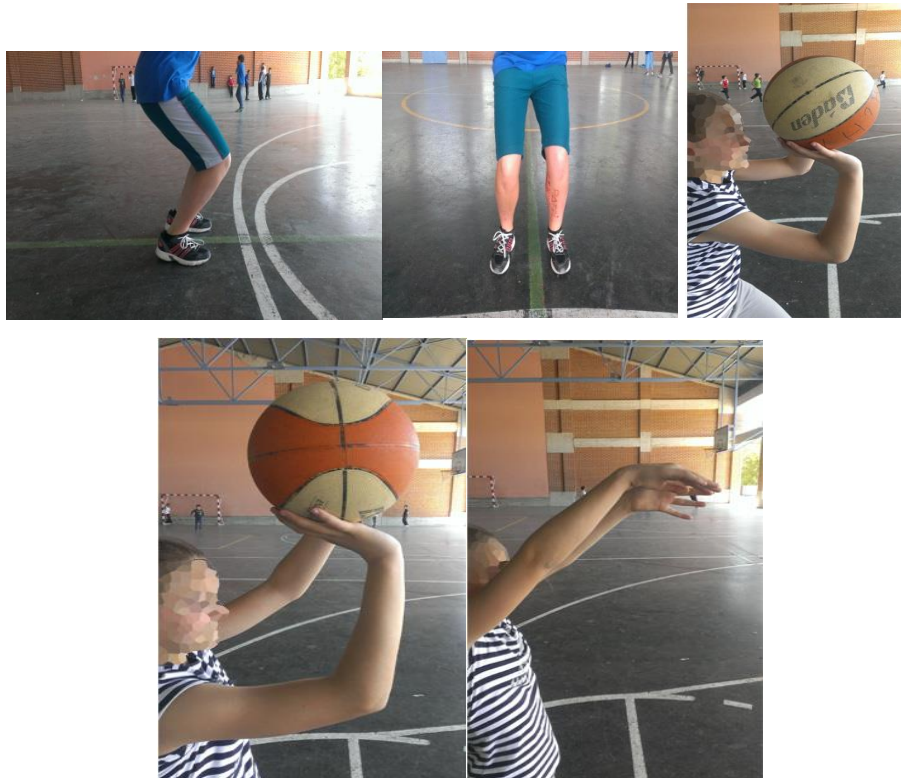

3. Ariketak alternantziarekin egin. Entrenamendua egin dugu, orain guztiak batera egingo dituzue. Ikasitako bi mugimenduak, sarrerak eta jaurtiketak burutuko dituzue ondorengo arauak jarraituz:

- a. Aurreko mugimenduan baloia saskian sartzea lortu badut, zeregina berdinarekin jarraitu eta mugimendua berriz errepikatu.
- b. Aurreko mugimenduan baloia saskian sartzea lortu ez badut, zeregina aldatu eta beste mugimenduarekin saiaturiko zarete saskiratzea.

### 2.2.3. ELKARRENGANAKO IRAKASKUNTZA

Lan honen atal teorikoan aipatu den bezala, irakaskuntza honen oinarria bikote talde lanean dago. Irakasleak post inpaktuan hartzen diren hainbat erabaki ikasleari ematen dizkio, honek erabaki horiek har dezan. Irakaskuntza estilo honetan irakasleak bikote kide bati behatzailearen rola ematen dio, bestari berriz, jarduera gauzatzen du. Horrela, berehalako feedbacka lortzen dugu.

Elkarrenganako irakaskuntza aurrera eramateko zereginetan oinarritutako irakaskuntza estiloan bezala jo dezakegu, aldaketa batzuk proposatuz. Ondorengo lerrotan agertuko diren alderdiak aurreko estiloaren moldaerak edo gehigarriak dira.

Irakaskuntza estilo honen berezitasuna behatzailearen figura sortzen dela da. Ikasleek zereginetan oinarritutako irakaskuntzan bezala sakabanatuko dira mugimenduak praktikatzeko, gainera zeregin fitxa bat izango dute laguntzeko. Lana bakardadean burutu ordez bikoteka arituko dira, zeregina gauzatzen duena eta behatzailea. Aurreko estiloarekin konparatuz, hiru moldera egin beharko genioke:

1. Behatzailea da feedbackak eta zuzenketak egiten dituen pertsona bakarra.
2. Irakasleak bakarrik behatzailearekin jarriko da harremanetan, zuzenketak edo komentarioak egiteko.
3. Ariketan zehar rola aldatu behar dira.

<b>AURREINPAKTUA</b>	
Helburua.	<p>Saskibaloian mugimenduan egiten diren saskiratzeen teknika ezagutzea, egiteko gai izatea eta noiz erabiltzen diren ezagutzea.</p> <p>Saskibaloian geldirik egiten diren saskiratzeen teknika ezagutzea, egiteko gai izatea, eta noiz erabiltzen diren ezagutzea.</p> <p>Bi jaurtiketa teknikak desberdindu eta erabilpen aldizkakoa ematea.</p>
Edukia.	Jaurtiketak mugimenduan: Sarrerak.

	Jaurtiketak geldirik: Jaurtiketak edo tiroak.		
Irakaskuntza estiloa.	ELKARRENGANAKO IRAKASKUNTZA		
ARIKETAK			
1.	Helburua:	Azken inpultsoa hartzea eta salto egitea bi jaurtiketa motetan. Bata hanka batekin inpultsoa hartzea eta bestea bi hankekin eta mugitu gabe.	D: 15'
	Deskripzioa:	<p>Haur bakoitza bere baloiarekin airera botako dute baloia, eta ondoren, hanka batekin inpultsoa hartuz eta beste hankaren belauraz baliatuz salto egin eta baloia hartu.</p> <p>Haur bakoitza bere baloiarekin, bi salto emango dituzte, hankak batera eta jaurtiketen hanken teknika egokia erabiliz. (Ikusi mugimenduaren deskripzioa).</p> <p>Haurrek bi motatako inpultsoak praktikatu dituzte.</p>	
	Materiala eta ikasleen antolaketa:	Ikasle bakoitzak baloi bat eta bere bikote behatzailea izango du mugimenduaren praktikak egiteko, gainera polikiroldegi guztian zehar mugituko dira. Ez dago saskien beharrik. Zereginen fitxa.	
	Oharra:	Ikasleen artean nahiko distantzia utzi beharko dute haien artean ez oztopatzeko.	
2.	Helburua:	Sarreraren pausoak eman eta jaurtiketa burutzea. Jaurtiketa geldirik burutzeko besoko teknika egokia lortzea.	D: 15'

	Deskripzioa:	Ikasleek polikiroldegian dauden saskietan sakabanatuko dira nahi duten bezala. Bakoitza bere baloiarekin azaldutako sarreren teknika burutuko dute, oposaketarik gabe baina testuinguru errealean. Berdina burutuko dute gainontzeko mugimenduekin, hau da, besoekin landu behar den teknika. (Ikusi mugimenduaren deskripzio atala).	
	Materiala eta ikasleen antolaketa:	Ikasle bakoitzak bere baloia, bere bikote behatzailea eta saskia izango du. Nahi duten bezala kokatuko dira polikiroldegian zehar.	
3.	Helburua:	Ikastitako mugimenduan testuinguru erreal batera eramatea, bi mugimenduen artean alternantzia sortzea.	D: 15'
	Deskripzioa:	Bi zereginak batera, edo ariketa berdinean burutzea eta haien artean alternantzia sortzea da helburua, horregatik zeregin bat edo beste burutzeko arau bat jarriko dugu: Aurreko jaurtiketa saskiratu baduzu, errepikatu ezazu mugimendu berdina, berriz, baloia sartu ez baduzu, aldatu zeregina eta beste bat erabili. Haurra bere kabuz bi zereginak probatzen arituko da.	
	Materiala eta ikasleen antolaketa:	Ikasle bakoitzak bere baloia, bikote behatzailea eta saskia izango du. Nahi duten bezala kokatuko dira polikiroldegian zehar.	

## INPAKTUA

Saioa hasi aurretik garrantzitsua da erabili behar den jokatzeko modua nolakoa izango den azaltzea. Ikasleek jakin behar dute nolako estiloa erabili behar den. Oso ongi azalduta geratu behar dira irakaslearen, zeregina aurrera eramango duen ikaslea eta behatzailearen rola zeintzuk diren.

Behatzaileak izango diren inpaktu garaian irakasleari galderak egiten diotena, irakasleak erantzun ahal izateko.

Irakaslearen papera rolen moldaketa, alternantzia eta mugimendu teknikoak behatzea izango da. Irakasleak rolen aldaketa denbora zehaztuko du ere.

Gainontzeko alderdiak zereginetan oinarritutako irakaskuntzan ematen diren pausoak erabili daiteke.

Ikaslearen, behatzailearen eta mugimendua aurrera eramaten ari duenen kokapena horrela geratuko litzateke:

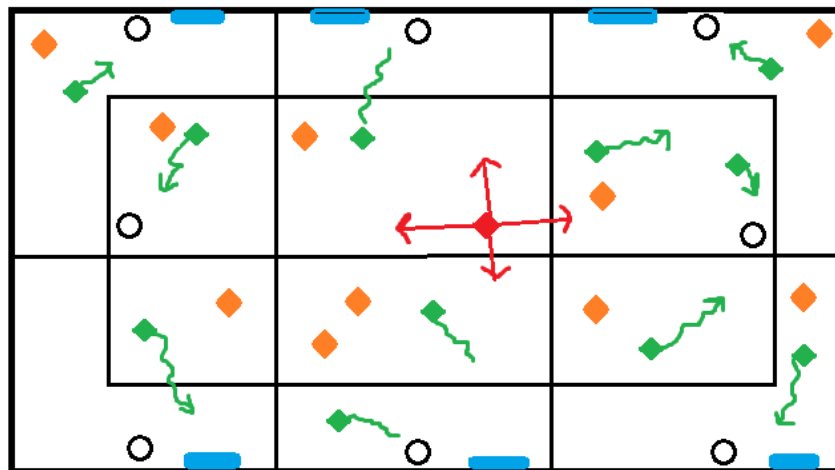

POLIKIROLDEGIAN HIRU ZELAI TXIKI ETA ZELAI HANDIA

- ◆ IKASLEAK
- ◆ IRAKASLEA
- ZEREGIN FITXA
- ◆ BEHATZAILEA



## POST INPAKTUA

Inpaktu garaian irakasleak duen erabaki hartze murrizak direla eta ebaluaketa eta feedbackak emateko denbora asko izango du. Ikasleek zereginak egiten dituzten bitartean, irakaslea zuzenketak egiten arituko da, baina zuzenketa horiek bakarrik behatzaileari emango dizkio. Behatzailearen ardura izango da zuzenketa horiek mugimendua gauzatzean ari duenari ailegaraztea.

Behatzaileek ere zuzenketa horiek haien kabuz egin ditzakete, horretarako gertatzen diren ohiko akatsen fitxa edukiko dute zeregin fitxarekin batera.

Zuzenketak ez dira talde mailan emango, zuzenketa rolen inguruan eta akatsa orokorra ez bada gutxienez.

Saioa bukatzerakoan irakasleak ikasleak deitu eta lan guztia bilduko du hausnarketa txikia eginez.

## BEHATZAILEENTZAKO FITXA

Ariketak gauzatzeko sortzen diren ohiko akatsak:

1. Inpultsoa hartzeko saltoa gora ez egitea, aurrera baizik.
2. Inpultsoa hartzeko belauna ez erabiltzea.
3. Baloia hartzerako garaian eskuak ahalik eta luzatuen ez edukitzea.
4. Sarrera egiterakoan, azkeneko pausoa saskirantz ez egitea, aurrera baizik.
5. Jaurtiketak egiterakoan, inpultsoan, hankak oso irekiak edo oso itxiak izatea.





6. Jaurtiketak egiterako garaian, besoen teknika modu aproposan aplikatzea. Begiratu zeregin fitxa teknika egokia argazkitan ikusteko.

#### 2.2.4. AUTOEBALUAKETA IRAKASKUNTZA ESTILOA

Irakaskuntza estilo honetan erabaki gehiago hartzea eskatzen zaio ikasleari, honek hartuko duen ardura handiagotuz. Aurreko irakaskuntza estiloan behatzaile baten bitartez ematen zaie ikasle bakoitzak behar dituen zuzenketak, baina, behatzaileari, irakasleak ematen dizkio. Estilo honetan ikasleek haien zuzenketa irizpideak erabiliko dituzte feedbackak burutzeko.

Zereginetan oinarritutako irakaskuntza antolaketa burutuko dute, baino oraingoan ez dute irakaslearen edo behatzailearen feedbackak jasotzen. Haien bere kabuz lortu behar dituzte akatsen zuzenketak, hori lortzeko, ikasleen arteko konparazioa, ezberdintasunak eta kontrastea erabiliko dute. Gainera, zeregin fitxan ematen diren jarraibideez baliatuz lortuko dira irizpide propioa lortzea.

Auto ebaluaketa irakaskuntza estiloa funtzionatu dezan antolamendu egokia izan behar dute, batez ere aipatutako konparazioak egin ditzaten. Hori dela eta, saiatuko gara polikiroldegiko eremu bakoitzean gutxienez bi ikasle egotea bakoitzaren exekuzioa konparatzeko.

Gainera, oso garbi izan behar dute zein den mugimenduaren teknika zehatza eta mugimendu bakoitzaren pauso guztiak. Horretarako zereginen fitxa eta zuzentzeko fitxa emango zaie.

Aurreko bi irakaskuntza estiloko edukiak eta jarduerak erabili genitzake irakaskuntza estilo honekin ere, izan ere, teknika zehatzaren lorpena da edukien aldetik (garapen pertsonalarekin erlazionatutako helburuak ere badira) helburua. Oraingo honetan sarreretan murgilduko gara, mugimendu osoa

deskribatuz, naiz eta saioa zeregin ezberdinek osatzen duten, hau da, zeregin batean zentratuko gara.

Auto ebaluaketarekin zerikusia duen hainbat baliabide ere aipatuko dira, teknologia berriekin zerikusia dutenak.

### AURREINPAKTUA

Saioa praktikan jarri aurretik irakasleak saioaren edukiak, helburuak, ariketak eta materialen antolamendua pentsatu beharko ditu. Plangintza hau aurreko irakaskuntza estiloetan burutu da, berdina erabiliko dugu.

Ariketak:

1. Inpultsoa hartu.
2. Sarrerak eta jaurtiketak.
3. Sarrerak eta jaurtiketak batera egitea, praktikan jartzea.

Esan bezala, zeregin zehatz batean zentratuko gara, sarreretan hain zuzen ere. Nahiz eta ikasleei prestatuko diogun zeregin fitxa ariketa eta zeregin guztiak sartu, oraingoan, sarreraren zeregina beteko dugu.

#### SARRERAK ZEREGIN FITXA:

Ondorengo argazki eta hitzetan azalduta duzue pausoz-pauso sarrera bat egiteko beharrezko diren atalak menperatzea:

1. Baloia botearen bitartez kontrolatuko duzu. Erdiko marratik hasi eta saskirantz mugituko zara zonaren marretara ailegatu arte.

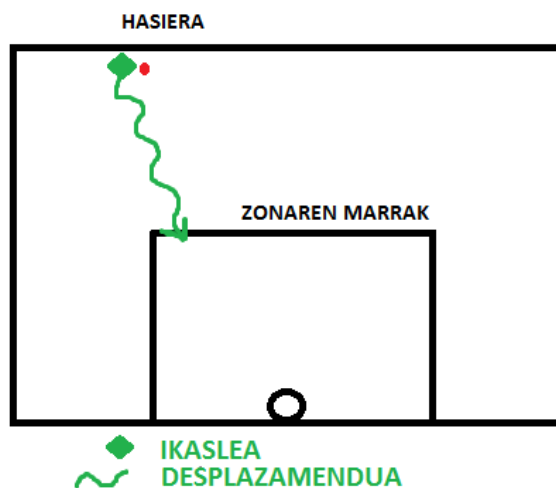

2. Marretara ailegatzeko zaren baloia eskuekin hartu eta lehenengo

pauso emango duzu. Pauso hau nahiko luzea izango da, helburua saskira hurbiltzea baita



3. Lehenengo pausoa ematen duzunean eta abiaduran gelditu gabe bigarren pausoa emango duzu. Bigarren pausoa motzagoa da, helburua inpultsoa hartzea delako. Inpultsoa hartzerako momentuan kontuan izan saskirantz gora salto egin behar duzula.



4. Airera joaten zarenean eta hankekin inpultsoa hartu duzunean belauna erabili behar duzu indarra hartzeko eta gorago ailegatzeko. Horretarako belauna gora bota.

5. Azken momentuan baloia esku batera pasa, eta besoa ahalik eta luzatuen edukita jaurtiketa burutu.



**SARRERA ZUZENKETA FITXA:**

Haur bakoitzak auto-ebaluaketa burutu ahal izateko zuzenketa fitxa bat eskainiko zaio non pauso bakoitzaren akatsa ugarienak aipatzen diren. Akatsa hauek baiezko edo ezezkoekin erantzun daiteke, auto ebaluaketa sinplea izanik.

1. Baloia kontrolpean izan duzu zonaren marrara ailegatu arte?
2. Marrara ailegatzerakoan, gelditu gabe hasi zara urratsak ematen? Bi eskuekin hartu duzu baloia? Lehenengo pausoa egiterakoan, distantzia handiko pausoa izan da?
3. Gelditu gabe bigarren pausoa egin duzu? Bigarren pausoa motzago eta inpultsoa gorantz egiteko izan da? Saskirantz salto egin duzu?
4. Inpultsoa hartzeko azken pausoko aurkako belaunarekin gora egin duzu? Inpultso nahiko hartu duzu?
5. Jaurtiketa egiterako momentuan, ahalik eta saskitik gertuen jaurti duzu? Esku batekin jaurti duzu besterik ez? Ailegatu al zara saskira?

**INPAKTUA**

Saioa hasteko garaian, zereginetan oinarritutako irakaskuntzan bezala arituko gara. Hasierako metodologia azalduko zaie ikasleei, auto ebaluaketa irakaskuntza estiloa dela nabarmenduz.

Ikasleak ulertu behar dute hasieran azalpenak emango direla, baina ondoren, autonomoki arituko dira. Horretarako zeregin fitxak eta zuzenketa fitxak erabiliko dituzte. Keinu bakoitzaren ebaluaketa haiek burutu beharko dute, horregatik, irakasleak gutxienez bi ikasle jarriko ditu polikiroldegiko eremu bakoitzean. Ikasleek jakin behar dute konparaketa eta kontrastea haien artean garrantzitsua izango dela bakoitzaren akatsak aurkitzeko, gainera fitxa izanen dute.

Hasierako kontsiderazioak azalduta, zereginekin hasiko dira, beraz, ikasleen rola zereginak burutzean egongo da. Irakaslearena berriz behaketa lana eta laguntza, ikasleek eskatuz gero.

Irakasle, ikasle eta baliabideen kokapena horrela zehaztuko da:

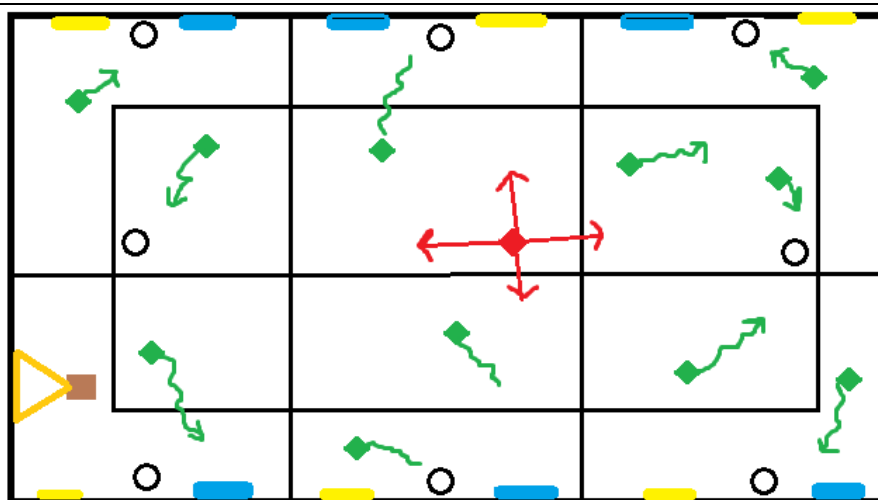

POLIKIROLDEGIAN HIRU ZELAI TXIKI ETA ZELAI HANDIA

-  IKASLEAK
-  IRAKASLEA
-  ZEREGIN FITXA
-  ZUZENKETA FITXA
-  TEKNOLOGIA BERRIAK

## POST INPAKTUA

Irakaskuntza estilo honek, auto ebaluaketan oinarritzen dena, post inpaktuan du garrantzi handiena. Ikasleak haien artean konparatu eta mugimenduak kontrastatu egiten dituzte, gainera, haien akatsak identifikatu eta zuzentzen saiatzen dira. Horretarako zuzenketa fitxa eskainiko zaie.

Hala eta guztiz ere, teknologia berriak erabiltzea egokia iruditzen zait irakaskuntza estilo honetan. Gaur egun baliabide audiobisual ugari daukagu, eta horietaz aprobeztatzea da egokiena. Bi aukera ematen ditut auto-ebaluaketa burutzeko.

- PROIEKTORE MUGIKORRAK: Baliabide hau oso interesgarria bihurtzen da. Pareta batean sarrerak egiten dituen pertsona ipini daiteke proiektorearen irudiaz baliatuz. Ikasleek ikusiko dute nolako teknika erabili behar duten eta harekin konparatu akatsak zuzentzeko.



- TABLETAK: Irakaslearen rola post inpaktuan ikasleak grabatzea eta

haiei haien exekuzioa erakustea izan daiteke. Ikasleak haien mugimendua kanpotik ikusiko dute, eta aurrekoan ikusitako bideoarekin konparazioa egin ahalko dute, ondoren zuzenketak egiteko.

Irakasleak rolaren inguruan zuzenketak egin ahalko ditu talde mailan. Saioa bukatzerakoan ikasleak bilduko ditu eta haien esperientziak kontatu. Konklusio eta balorazio orokorrak aterako dira saioa bukatu aurretik.

### 2.2.5. INKLUSIOAREN IRAKASKUNTZA ESTILOA

Orain arte proposatutako ariketetan ikasle guztiek zeregin berdinean aritzen dira eskatutako mugimendua burutzen, kontuan hartu gabe ikasleek behar dituzten maila desberdinak.

Irakaskuntza estilo honek zereginetan egiten diren mugimenduen maila desberdina onartzen du, eskusiorik gabe. Hori lortzeko zereginak moldatu behar dira dimentsio estrukturalari dagokionez.

Inklusioaren irakaskuntza estiloa burutu ahal izateko, zeregin berdinarekin egiten diren mugimenduei aukera ezberdinak emango zaizkie ikasleek erabakia har ditzaten zein mailatan dauden eta zein zeregin maila burutu nahi duten. Gainera, ikasleek maila batetik bestera pasa daitezke arazorik gabe.

Irakaskuntza inklusiboa burutu ahal izateko, zereginetan oinarritutako irakaskuntza saioa burutuko da, helburu, saio eta eduki berdinekin. Ariketa bakoitzaren dimentsio estrukturalean aldaketa batzuk burutuz.

Polikiroldegian zehar ikasleak banatzea leku eta baliabide aukera ugari ematen du, hori dela eta, horretaz baliatuko gara polikiroldegiko eremu ezberdinetan maila desberdinak aldatuz.

Moldaketa horiek ondorengoak dira:

- Polikiroldegiko eremu bakoitzean baloi tamaina ezberdina jarri. Sarrera bat egiterako momentuan baloiarekin duzun kontaktua garrantzitsua da. Errazago burutuko dute teknika baloi txiki batekin handi batekin baino. Hori dela eta, haurrek aukeratuko dute zein baloi mota nahiko duten.

- Saskibaloian kanasten tamaina moldatu daiteke. Kanastak baxuagoak baldin badira arazo gutxiagorekin ailegatuko dira jaurtiketa burutzera. Hori dela eta, polikiroldegiko zelai bakoitzean kanasta altuera desberdina ipiniko da, haurrek erabakiko dute zein aukeratu.
- Sarrerak egiterako momentuan pausoei ematen zaie garrantzi handiena. Ikasleak erreferentzia bat badute lurrean errazago burutuko dituzte pausoak. Hori dela eta zelai bakoitzean moldaera desberdinak egingo dira:
  - o Zonaren marran piboteak jarri baloia bi eskuekin hartzeko momentua adierazteko.
  - o Lurrean marratxoak jarri pausoen distantziak eta denborak adierazteko.
  - o Uztailen erabilpena ikasleek pauso bakoitza uztailen barruan ipintzeko.
  - o Kanastetan markak jarri jakin dezaten baloia non jo behar duen.

Ikasleek jarritako laguntzekin arituko dira lanean, bakoitza bere mailan. Haien erabakia izango da, laguntza gehien dauden zelaietan aritzea edo laguntzarik gabe zeregina burutzea.

#### 2.2.6. AURKIKUNTZA GIDATUA IRAKASKUNTZA ESTILOA

Irakaskuntza estilo honetan harreman berri bat sortzen da irakaslearen eta ikaslearen artean, non irakasleak galdera zehatz batzuk egiten ditu, eta ikasleek haien kabuz erantzun egokia bilatu.

Proposatutako ariketan ikasleek galdera batzuen bitartez lortu behar dute jolasaren ekintza bakoitzean zein erantzun motor egokia hartuko dute. Ulertu egingo dute zergatik erabiltzen diren batzuetan jaurtiketak mugimenduan, eta besteetan jaurtiketak geldirik.

Saioaren ariketa batean zentratuko gara, adibidetzat nola jokatu.

<b>AURRE INPAKTUA</b>
Irakasleak hasierako plangintzan galderen erantzun posibleak eduki beharko ditu kontuan. Saio honetan bi jaurtiketa motak burutuko dituzte batera.



HELBURUA:	Sarrereren eta jaurtiketen teknika gauzatzea. Sarrerak eta jaurtiketak noiz erabiltzen diren ulertzea.
EDUKIA:	Sarrerak eta jaurtiketak.

### ARIKETA

Bikoteka jarriko dira, bikotearen kide bat erdiko marran jarriko da baloia kontrolatuz eta beste kidea saskiaren azpian. Baloia kontrolatzen duena zonaren marrara joango da baloia kontrolatuz, eta beste kidea bi aukera izango ditu, defenditzera joan edo saskiaren azpian geratzea. Baloia ez daukana, hau da, defendatzaileak, izaten duen jarrera atakatzeko duenaren mugimendua kondizionatuko du. Defenditzera etortzen bada, baloia daukan sarrera bat egingo du, defendatzailea gertu dagoelako, berriz, defendatzailea saskiaren azpian geratzen bada, jaurtiketa bat burutu beharko du.

Ikasleak ilaratan kokatuko dira, behin ariketa burutzea, ilaraz aldatuko dira berriz zereginarekin asteko.

Ariketa zuzenean burutu daiteke, baina nik aholkatzen dudana da lehenik eta behien aukerak banatzea. Aukera bakoitza galdera sekuentziario desberdina dauka, beraz, ariketa hirutan banatu daiteke:

1. Sarrerak: Galderen sekuentziario bat.
2. Jaurtiketak: Galderen sekuentziario bi.
3. Biak batera: Galderen sekuentziario hiru.

Ondorengo modura arituko dira:

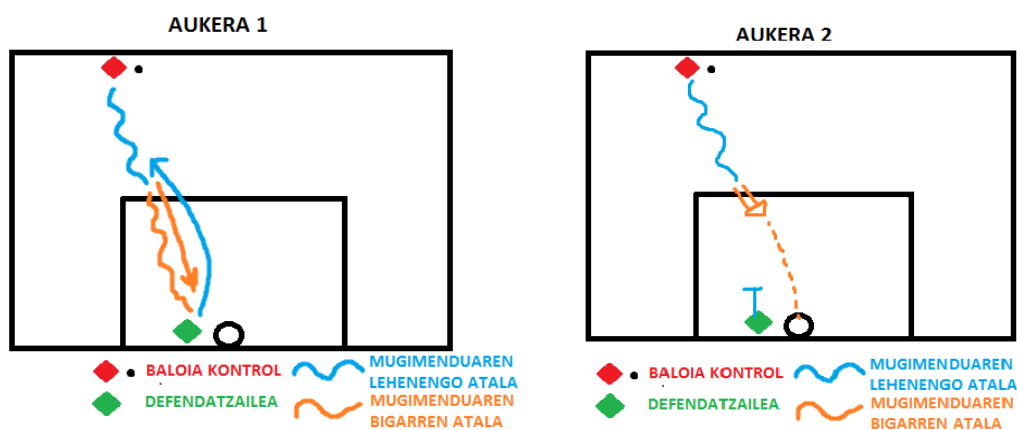

Irakaslea saiatu beharko da galdera erantzun sekuentziazioa baten bitartez ikasleek hartu behar dituzten erabakiak hartzen. Aukera hauek haiek aterako dituzte, aurkikuntza hori hitzen bitartez lortuz. Ondoren, erantzunak aurrera eramango dituzte.

#### GALDEREN SEKUENTZIAZIOA 1:

- IRA: Baloia kontrolatzen duzunean, botearekin zaudenean, eta defendatzailek ez badituzu aurrean zer egingo zenuke?
- IKA: Botearen bitartez saskirantz gerturatu.
- IRA: Zuzen!
  
- IRA: Saskirantz gerturatzen zarenean, saskitik gertu zaudenean, eta bat batean defendatzaile bat etortzen denean, zer egin dezakezu baloia ez lapurtzeko?
- IKA: Baloia bi eskuekin hartu.
- IRA: Ados!
  
- IRA: Baloia bi eskuekin hartzen duzunean zein da zure helburua naiz eta defendatzaile bat eduki?
- IKA: Baloia saskian sartu, baina ezin dut jaurti, defendatzailea gainean daukat.
- IRA: Hortaz, zer egingo zenuke, baloia eskuan duzularik eta botea agortu zaizunean, defendatzaileaz eskapatzeko?
- IKA: Pauso luze bat egin saskirantz gerturatzeko.
- IRA: Oso ongi!
  
- IRA: Saskitik gertu zaudenean, jaurtiketa egin ahal izateko, saskia oso altu dago, zer bururatzen zaizu saskitik ahalik eta gertuen baloia uzteko?
- IKA: Indartsu, azken inpultso bat hartu eta ahalik eta gehien salto egitea.
- IRA: Ongi da! Saiatuko gara sarrera egiten?
-

### GALDEREN SEKUENTZIAZIOA 2:

- IRA: Baloia kontrolatzen duzunean, botearekin zaudenean, eta defendatzailek ez badituzu aurrean zer egingo zenuke?
- IKA: Botearen bitartez saskirantz gerturatu.
- IRA: Zuzen!
  
- IRA: Saskirantz gerturatzen zarenean, eta bat batean defendatzaile bat agertzen denean, baina zurengana etorri beharrean saskiaren azpian geratzen bada zure esperoan, zer egingo zenuke?
- IKA: Saskirantz ez joan. Haren aurka ez jo.
- IRA: Zuzen!
  
- IRA: Baina, zein da zure helburua baloia daukazunean?
- IKA: Baloia saskian sartu.
- IRA: Hori da, beraz, zer egingo duzu baloia saskian sartzeko?
- IKA: Baloia botatzeari utzi eta jaurtiketa bat burutu.
- IRA: Oso ongi!

### GALDEREN SEKUENTZIAZIOA 3:

- IRA: Baloia kontrolatzen duzunean, botearekin zaudenean, eta defendatzailek ez badituzu aurrean zer egingo zenuke?
- IKA: Botearen bitartez saskirantz gerturatu.
- IRA: Zuzen!
  
- IRA: Bat batean defendatzaile bat agertzen da zure aurrean, zein bi jarrera hartu ditzake?
- IKA: Nirengana defenditzera joan edo urrun geratu.
- IRA: Hori da!
  
- IRA: Zein jarrera hartuko zenuke zurengana etortzen bada eta oso gertu defenditzen badizu?
- IKA: Sarrera baten bitartez eskapatzen eta saskiratzen saiatzea.
- IRA: Bai, eta zurengana etortzen ez bada, haren aurka joango zinateke?

- IKA: Ez, nagoen lekutik jaurtiketa burutuko nuke.
- IRA: Bai ordea, probatuko ditugu bi aukerak?

## INPAKTUA

Ariketekin hasi baino lehen ariketen helburua betetzen duen galderen sekuentziazioa burutuko du. Ikasleek haien kabuz galderei erantzun eta helburu orokorra lortuko dute, sarrerak edo jaurtiketak burutzea segun eta zein egoeratan dauden.

Irakaslea ariketa nolakoa den azalduko du, azalpenean garrantzia emanaz defendatzaileari, izan ere, defendatzaileak ongi erabakitzen ez badu ariketaren zentzua galdu daiteke.

Inpaktu garaian irakasleak galderak erantzungo ditu eta sekuentziazioa aurrera eramango du, lehenengo sarrerak, gero jaurtiketak eta bukatzeko biak batera.

Haurren kokapena ondorengoa izango da:

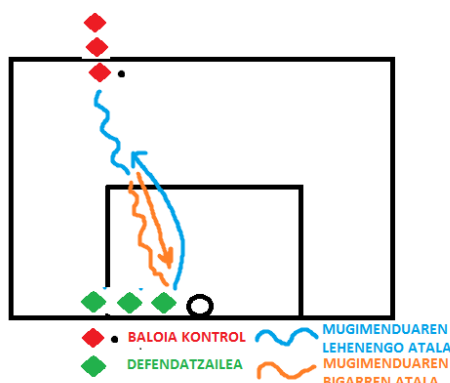

Haurrak ilaretan itxaroten egongo dira haien txanda etorri arte. Ez da komeni ilaretan hiru ikasle baino gehiago egotea, konpromiso motorra egokia izateko.

## POSTINPAKTUA

Fase honetan irakaslea oso adi egon beharko da erabakiak ongi hartzen ari diren, eta gaizki izanez gero, galderen sekuentziazioa berriz burutuko dute, oraingoan modu grafiko batean burutuz.

Ariketa osoan zehar feedback positiboak eta zuzenketak egiten arituko da,

ikasleen kezkak erantzunez eta zuzenketak burutzen.

Ariketaren bukaeran ikasleak bilduko ditu balorazio orokorra egiteko.

### 2.2.7. ARAZOEN EBAZPENA IRAKASKUNTZA ESTILOA.

Aurkikuntza gidatuan galderen sekuentziazio batekin erantzun bat bilatzen genuen. Oraingo honetan erantzun posible ugari bilatuko ditugu gertakizun ezberdin aurrean. Gertakizun edo arazo horiek ikasleengan disonantzia kognitibo bat sortuko dute, informazioa prozesatu ondoren, erantzun bat emango dutena.

Disonantzia kognitibo hori galdera baten moduan izan daiteke: “¿Zeren arabera burutuko zenuke mugimendu bat edo beste?” “Zure helburua baloia saskiratzea da erdiko marratik ateraz, zer egingo zenuke?” motatako galdera irekian izango litzateke.

Oraingo proposaketan ordea, arazoa ez da galdera moduan egingo, baizik eta ariketan zehar gertatzen diren arazoak izango dira. Ikasleak informazio hori prozesatzeko denbora gutxi edukiko du, eta erantzun motorra burutuko du.

Ariketa antzeko antolaketa izango du, baina arazo ezberdinak sortuz moldaerak sartuz. Esan beharra dago, ariketa hauek egiteko, komenigarria dela hasierako irakaskuntza estiloak aurretik erabiliak izana, sarreren eta jaurtiketen teknikan zentratzen ez delako, baizik eta bakoitza noiz erabiltzen diren zehaztean.

<b>AURRE INPAKTUA</b>	
Irakasleak ariketak moldaera desberdinak planteatu beharko ditu, ikasleengan erantzun motor ezberdinak suertatzeko.	
<b>HELBURUA:</b>	Sarreren eta jaurtiketen teknika gauzatzea.  Sarrerak eta jaurtiketak noiz erabiltzen diren ulertzea eta erabakitzea.
<b>EDUKIA:</b>	Sarreren eta jaurtiketen aplikazioa.

## ARIKETA

Bi ilarak sortuko dituzte, zelaian leku ezberdinetan jarrita, moldaerak desberdinak. Ilara bateko kide batek baloia eskuan edukiko du. Beste ilarako kideak ez dute baloirik edukiko. Baloia daukana botean hasten denean saskiratzeko helburuarekin, defendatzailea, baloia ez daukana, defenditu ahal izateko, aurretik egin beharko dituen hainbat aukera egin beharko ditu. Aukera edo mugimendu horiek baloia daukanaren ikaslean disonantzia sortuko du, erantzun motor bat edo beste burutuz:

1. Defendatzailea oso berandu ailegatzen da ilara saskitik urrun dagoelako.

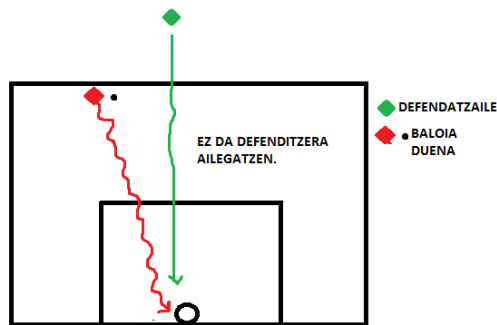

Erantzun motorra: Sarrera egin. Defendatzailea oso urrun dago eta baloia daukan sarrera egin ahalko du arazorik gabe.

2. Defendatzailea defenditzera ailegatzen da, eta oso gertu dago.



Erantzun motorra: Sarrera egin. Defendatzailea oso gertu dagoenez, ezin du jaurtiketa bat burutu, bai ordea pausoak erabiliaz eskapatzen saiatzea.

3. Defendatzailea bakarrik zona baten barruan defenditu dezake.

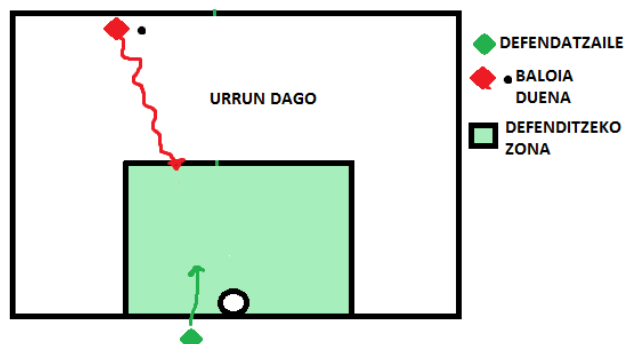

Erantzun motorra: Defendatzailea saskitik gertu dago, baina baloia duenarengandik urrun. Ez da defentsa zonan sartuko, jaurtiketa bat burutuko du.

4. Planteatzen diren arazo guztiak batera egin. Defendatzaileak aukeratu beharko du zein mugimendu burutu, eta horren arabera baloia daukana erantzun motor bat edo beste egingo du.



Erantzun motor ezberdinak defendatzaileak hartzen duen erabakiaren arabera.

## INPAKTUA

Ariketarekin hasi baino lehen irakasleak gogoratuko die nolako den sarrera eta jaurtiketaren teknika. Aipatu dugun bezala ariketa honen helburua bata edo bestea egiteko momentua erabakitzea da, eta ez bien teknika berez. Hori dela eta, komenigarria da aurrez aurretik teknika beste irakaskuntza estilo batekin ikastea.

Teknika gogorarazi ondoren ikasleei ariketak planteatuko zaie, eta esango diegu haiek hartuko dutela erabakia, bakarrik helburu bat zehaztua egongo da: Saskiratzen saiatu behar zara, zuk erabaki nola lortu.

### **POSTINPAKTUA**

Irakasleak erabaki eta teknika zuzenketak egin ahalko ditu, hala eta guztiz ere ariketa erabakiengatik gelditu daiteke, zuzenketa orokorrak egiteko, baina teknika zuzenketak bakarka egingo nituzke, ez bai da ariketa honen helburua.

#### **2.2.8. IKASLEAREN DISEINUA. PROGRAMA INDIBIDUALA.**

Irakaskuntza estilo honetan ikasleekin programa indibiduala sortzea proposatzen da. Ikasleek aurre inpaktuan erabakiak hartuko dituzte irakasleak emandako gai orokor baten inguruan.

Gure kasuan jaurtiketak izango dira programa honen helburua. Irakasleak ikasleari proposatuko die jaurtiketak burutu beharko dituztela, eta haiek nahi duten bezala burutuko dituzte ariketak, beraz, aurre inpaktuan erabakiak izango dituzte.

Ikasle guztiek bete ez ditzaketen programa da hau, bakar batzuk prestatuak daude programa hau sortu ahal izateko. Gai den ikaslea entrenamendu saio bat edukiko du, jaurtiketa motak aztertu eta zein egoeratan egin daitezkeen pentsatu. Jaurtiketa mota horiek klasifikatu eta taldekatuko dituzte, ondoren ariketa ezberdinetan banatzeko.

Irakaskuntza estilo hau lehen hezkuntzan burutzeko arazoak planteatzen ditu, izan ere aurrera eramateko prestatuak dauden ikasleak ez dira ugariak izaten. Hori dela eta ez diogu denbora gehiago eskainiko.



### 2.2.9. HASIERA EGITEN DUTEN IKASLEENTZAKO IRAKASKUNTZA ESTILOA.

Lehenengo aldiz, aurre inpaktuan hartzen diren erabakiak ikasleek hartuko dituzte. Ikasle guztiak ez daude hau egiteko prest, hori dela eta, irakaskuntza indibidualizatua bilakatzen da. Ikasleak irakaslearen rola hartuko du, hori dela eta ez gara irakaskuntza estilo honetan asko zentratuko.

Irakaskuntza estilo hau aurrera eramateko ikasleek gaiaren inguruan kontrolatu beharko dute, horregatik garrantzitsua da aurrez aurretik bestelako irakaskuntza estiloak erabili izana.

Arazoen ebazpenean egindako azken ariketa globala hartuko dugu hasiera bezala. Bertan jaurtiketa edo sarreren artean desberdintzen zuten, eta horien erabakia hartzen zuten. Oraingo honetan ikasleak gai berriak proposatuko dituzte, eta horiek lan egin. Nire proposamena jaurtiketa mota ezberdinak izango litzateke, hala ere, beste asko ere proposatu daitezke, adibidez, pasea.

#### JAUTIKETAK:

- Bi hankak batera jarri.
- Lehenengo hanka bat gero bestea.

#### SARRERAK:

- Bi pausoak eginda.
- Uztailaren azpitik egiten dena.
- Bonba.
- Hanka bat bakarrik.
- Pausoak biran egiten direnak
- ...

Ikasleak jaurtiketa mota hauek ezagututa programa bat burutuko du, aurre inpaktuan hartzen diren erabakiak eginez, prestakuntza, ariketen proposaketa, klasearen antolamendua, etb.

Gainontzeko kideei proposatuko die ariketak inpaktu garaian eta bera ere izango da zuzenketak egingo dituenak.

Irakaskuntza estilo hau lehen hezkuntzan burutzeko arazoak planteatzen ditu, izan ere aurrera eramateko prestatuak dauden ikasleak ez dira ugariak izaten. Hori dela eta ez diogu denbora gehiago eskainiko.

#### 2.2.10. AUTO IRAKASKUNTZA ESTILOA.

Aurreko ataletan aipatu dugun bezala, irakaskuntza estilo hau ez da berez ikastetxeetan egiten den irakaskuntzan oinarritzen. Ikasleek bere kabuz lortzen dute irakaskuntza horiek auto didaktak bilakatuz. Interneten hainbat baliabide eta bideo lortu ditzakete irakaskuntza hori aurrera eramateko.

## ONDORIOAK

Irakaskuntza estiloak landu ondoren, konturatuko ginen internazionalki garrantzi handiena izan duena Muska Mosston (1966) izan dela, naiz eta lan honetan Muska Mosston eta Sara Ashworth (1986) aztergai izan den, urteak pasa ahala bere lana izan dituen hobekuntzengatik.

Muska Mosston izan da irakaskuntza estiloen hastapen garrantzitsuenak eman dituen, klasifikazio erabilkor bat sortuz eta beste autoreentzako oinarria izan dena. Espainian, Delgado (1991) izan da hedatuen dagoen autorea, hala ere, Mosston lanaren klasifikazio eta moldaera berriak eman ditu. Gainontzeko autoreak irakaskuntza estilo zehatz bat hitz egiten dute.

Lan honetan ateratzen den ondorio garrantzitsuena irakasleak har dezakeen jarrera aztergai dela jakitea da. Irakaskuntza prozesua irakasleak ikasleekin hartzen duen harremanean oinarritzen da, eta harreman hori gure helburuekin bat etorri beharko da. Irakasleek eta ikasleek izango duten harremana estilo bakoitzaren rolek zehaztuko dute, irakaskuntza saio bakoitzean helburu ezberdinak lortuz.

Irakasleak bere jarrera aurrez aurretik pentsatua badu, jarrera edo rol horrekin lortu nahi duen irakaskuntza erabilgarriagoa izango da, ondorioz, ikasleek gaitasun zehatzago eta landuagoak jasoko ditu.

Lana irakurri ondoren sortuko den bigarren ondorioa irakaskuntza estiloen aniztasunen jabetza izango da. Irakasleak ikasleei pasatzen dizkion erabakien arabera Aginte Zuzenetik Autoirakaskuntza bitarteko prozesu bat sortzen da. Lehenengo erabaki gutxien duen estiloa erabiltzea proposatzen da, saioak pasa ahala ikasleei erabaki gehiago emanez.

Hala eta guztiz ere, ez dago irakaskuntza estilo hobeagoa edo txarragoa. Lanean zehar zehaztu dira estilo bakoitzarekin lortu nahi diren helburuak, hortaz horiekin bat datozen estiloa erabili beharko da. Helburuez gain, irakaslearen izaera edo ikasleen testuingurua kontuan hartu beharko da estilo bat edo beste aukeratzeko.

Lanaren helburuetako bat irakaskuntza estiloak ezagutzea, ondoren, irakasleek haienak sortzeko. Irakaskuntza estiloak ez dira sortzen, hor daude,

baina ez du esan nahi estilo horiek itxiak direnik. Irakasle on batek saiatuko du hemendik eta handik pintzeladak hartzen, harentzako erabilkorrena den estiloa lortzearren.

Irakaskuntza estiloen sailkapena pasa ahala, konturatuko ginen gero eta zailago bilakatzen dela estilo horiek aurrera eramatea. Irakaslearen prestakuntza eta gaitasunak sartzen dira hemen. Oso erraza bilakatzen da Aginte Zuzena aurrera eramatea, izan ere, zuk agindutakoa ikasleek erreproduzitzen dute. Zailagoa bilakatzen da, adibidez, arazoan ebazpenean, zuk nahi dituzun edukiak lantzea, izan ere, zeharkako modu batean saiatu behar zara ikasleek eduki horiek egitera ailegatu ditzaten.

Zailtasun hauek direla eta, askotan irakasleak hasierako irakaskuntza estiloetan geratzen dira, aginte zuzena eta zereginetan oinarritutako irakaskuntza, mugimenduen edukietan oinarrituz, eta rol ezberdinekin ikasten diren gaitasunak alde batera utziz. Irakasleen prestakuntza nahikoa da?

Lanaren bigarren atalean irakaskuntza estilo ezberdinen saio praktikoak proposatu egin dira. Proposaketa hauekin adibide garbi bat eskaintzen da, irakasleek ikusitakoa haien edukietara molda dezaten. Aurre inpaktuan egiten den prestakuntza eta planifikazioaren garrantziaz jabetzen gara orduan, izan ere, aurrez aurretik lan guztia prestatu baduzu, saioa arrakasta bermatua edukiko duzu.

Irakaskuntza estilo batekin edo bestearekin lan egitean ariketa berdinen moldaketa egitearekin nahiko izango dugu. Lanean ikusten denez, ariketak haien artean nahiko antzekoak dira, baina zertxobait moldatuz gero, emaitza desberdinak sortuko ditugu estilo ezberdinak landuz. Hori dela eta, animatzen ditu irakasleak estilo ezberdinak erabiltzera, planifikazio txiki batekin aniztasuna emango diote haien saioei eta gaitasun ezberdinak lortuko dituzte haien ikasleek.

Irakaskuntza estilo hauen jabetza edukitzeak eguneroko lanean hausnarketak egitera bultzatuko ditu irakasleak. Konturatuko dira haien egunerokoan estilo hauek erabiltzen dituztela baina ez direla horiek erreparatzera gelditu. Hori da lehenengo hastapena, gaia aztergai dela jakitea, hortik aurrera moldaerak eta hobekuntzak egiten hasiko dira.

<b>HELBURUEN ETA ONDORIOEN ARTEKO LOTURA</b>	
<b>HELBURUAK</b>	<b>LORTUTAKOA ETA ONDORIOAK</b>
Gorputz heziketa irakaslearen irakaskuntza jarrera aztergai dela ezagutzea eta berariazko irakaskuntzaz jabetzea lan egokiaren ezinbesteko seinale gisa.	Ikusi egin dugu lortu nahi dugun helburuaren arabera irakaskuntza estilo ezberdinak erabakiko ditugula. Nola bete helburu horiek irakaskuntza estiloa zehaztu gabe? Irakaslearen jarrera aztergai ezinbestekoa da.
Gorputz hezkuntza arloan irakaskuntza estiloen garrantziaz jabetzea ikasleen ikaskuntza erabilkorrena eta egokiena bermatzeko helburuarekin.	Estiloen garrantzia baieztatuta geratu da, izan ere, irakaslearen jarrera baldintzatuko du irakaskuntza estilo baten erabilira eta bilatzen diren helburuak. Gure jarrera aurrez aldetik zein izango den erabakitzean ikasleen gaitasunen barneraketa egokiago izango da.
Orain arte sortutako irakaskuntza estilo ezberdinen autoreen lana ezagutu eta ulertu.	Irakaskuntza estilo autore ezberdinen lanaz jabetu gara lana irakurri ondoren, gainera bakoitzaren azterpuntuak nabarmendu ditugu, ondoriotzat hartuz ez dagoela irakaskuntza estilo hobea edo txarragoa, baina bai bakoitzetik hausnarketak atera ditzakegula, gure estilo propioa erabiltzearen.
Irakaskuntza estilo ezberdinen alderdi garrantzitsuenak zehaztu eta haien arteko ezberdintasunak nabarmendu, estilo guztien nozio orokorra bereganatzeko.	Estilo bakoitzaren barruan dauden berezitasunak direla eta helburu batzuk lortzeko bat edo beste aukeratuko dugu. Gainera, ikusi egin dugu estiloak aurrera joan ahala gero

	eta zailagoak direla praktikan jartzea.
Irakaskuntza estilo bakoitzaren berezitasunak ezagutu, gero, irakaslearentzako eta haien ikasleentzako aproposak izango diren estilo propioak sortzeko edo badituenak moldatzeko gai izatea.	Irakaskuntza estiloen azterketarekin hausnarketa denbora ematen diogu irakurleari, haren estiloak identifikatzen saiatzeko eta bere alderdi positiboak eta negatiboak zehazteko.
Orain arte autore desberdinek sortutako irakaskuntza metodoak adibide praktikoaren bitartez ulertzea, gero bere edukiak erabiliz, ariketa ezberdinak molda dezan.	Ariketen adibideak ikustea irakasleari erraztasunak emango dizkio, gero, bere edukiak erabiliz ariketak burutzeko. Atal praktikoa irakurri ondoren ikusten da irakaskuntza mota bat edo beste erabiltzeko alderdi txikiak aldatu edo eraldatu behar direla.

Taula 22. Helburuen eta ondorioen arteko lotura.

## CONCLUSIONES

Después de trabajar los estilos de enseñanza nos damos cuenta que el autor con el trabajo que más relevancia ha tenido internacionalmente es Muska Mosston (1966), aunque en este trabajo se ha estudiado a Muska Mosston y Sara Ashworth (1986) por las mejoras añadidas a medida que han pasado los años.

Muska Mosston ha sido el autor que ha dado los principios más importantes sobre los estilos de enseñanza creando una clasificación eficaz que será la base para estudios posteriores, como Delgado (1991) el autor español más reconocido.

Una de las conclusiones más importantes que podemos deducir de este trabajo es que la actitud del profesor es una materia que se puede estudiar y hay que tener en cuenta durante la enseñanza. El proceso de enseñanza se basa en la relación entre el profesor y el alumno, y esa relación tiene que ir acorde con nuestros objetivos. La relación que se crea entre el profesor y el

alumno en los diferentes estilos de enseñanza son concretados por los roles que adquiere cada uno. Esos roles nos proporcionaran el cumplimiento de diferentes objetivos en cada sesión.

Hay que tener en cuenta que si el profesor tiene pensada su actuación y la relación que va a tener con los alumnos de antemano, la enseñanza que les va a proporcionar va a ser mucho más efectiva, por consiguiente, los alumnos aprenderán más y mejores competencias.

La segunda conclusión que sacamos después de leer el trabajo es el conocimiento de que los estilos de enseñanza son diversos en función de las decisiones que queramos dar a los alumnos. Se crea un proceso entre el primer estilo de enseñanza, el Mando Directo, y el último, la Autoenseñanza, por el que se recomienda empezar desde el primero, para llegar hasta el último.

A pesar de ello, no hay un estilo de enseñanza mejor o peor. Durante el trabajo se han ido especificando los diferentes objetivos que se quieren alcanzar con un estilo de enseñanza u otro, por lo que habrá que elegirlo en función de esos objetivos. Además de los objetivos, hay que tener en cuenta la personalidad del profesor, su forma de ser y la de los alumnos.

Uno de los objetivos del trabajo era el conocimiento de los estilos de enseñanza, para posteriormente, el profesor pueda utilizar su propio estilo. Los estilos de enseñanza no se crean, están ahí, lo que tiene que hacer el profesor es coger pinceladas de uno y de otro, para poder conseguir una mezcla de estilos que le convenga a él, a sus alumnos y a sus objetivos.

A medida que íbamos conociendo los estilos de enseñanza, nos damos cuenta de que cada vez es más complicado llevar a cabo el estilo. Los primeros son fáciles de preparar y reproducir en clase, pero con los últimos hay más problemas. Todo depende de la preparación del profesor. El mando directo es fácil de explicar, el profesor manda y el alumno reproduce, pero con la resolución de problemas, por ejemplo, el profesor debe intentar no darles la solución y crear vías para que los alumnos lleguen a ese objetivo de manera indirecta.

Debido a estas dificultades los profesores no suelen utilizar estilos de enseñanza más complejos por lo que se quedan en los primeros estilos, mando directo y enseñanza basada en tareas, limitándose a cumplir contenidos de movimiento y dejando a un lado los objetivos de rol. ¿Es suficiente la preparación de los docentes?

En la segunda parte del trabajo se proponen ejemplos prácticos de los diferentes estilos de enseñanza. Con esta proposición se ofrecen unos ejemplos claros para que los profesores puedan adaptar los contenidos a los suyos propios. Hay que tener especial interés en el trabajo del pre-impacto, puesto que la planificación es esencial a la hora de preparar una sesión. Si has trabajado todos los aspectos importantes de la sesión con anterioridad el éxito está asegurado.

Para trabajar con un estilo de enseñanza u otro solo es necesario adaptar los ejercicios para poder alcanzar el objetivo planteado. Como se puede apreciar en el trabajo los ejercicios se parecen mucho entre sí, pero con pequeñas adaptaciones conseguiremos resultados diferentes consiguiendo un ejercicio acorde al estilo de enseñanza que queramos trabajar. Es por ello que animo a los docentes a planificar mejor sus sesiones y a que se atrevan a trabajar con otros estilos de enseñanza que no sean los habituales. Conseguirán darle más riqueza a sus sesiones consiguiendo que los niños adquieran mejores competencias.

Tener conocimiento de los diferentes estilos de enseñanza va a proporcionar tiempos de reflexión al profesor que le servirán para darse cuenta de los estilos que él ya pone en práctica pero que hasta ahora no se había parado a estudiarlo. Ese es el principio, reconocer tus estilos y adaptarlo con sus nuevos conocimientos.

## **CONCLUSIONS**

After working on teaching styles we noticed that the most relevant author is Muska Mosston (1966), although we also studied the improvements Sara Ashworth (1986) did over the years.

Muska Mosston gave the more important principles about teaching styles, creating an efficient classification which will be the starting point for fore coming



studies, such as the ones Delgado, the most recognized Spanish author, did back in 1991.

One of the more important conclusions we can deduce from this document is that teacher's attitude can be learned and has to be considered during the teaching. Teaching process is based on the teacher-student relationship, and it has to fit in our objectives and goals. This relationship created between teacher and student on the different teaching styles are determined by the roles each one play. Those roles will provide us the goal's compliance in each session.

It's important to keep in mind that if the teacher has earlier prepared his relationship and the interventions with the students, he'll provide a much more effective learning, therefore students will learn more and develop better skills.

The second conclusion after Reading the document is that teaching styles are different depending on the decisions we would like to bring to our students. A process from the first teaching style, the direct order, and the last one, self-teaching, is made, so it's recommended to begin from the first and finally get to the last one.

Nevertheless, there's not better or worst teaching style. During this work have been specified the different goals that each teaching style wants to reach, so it should be chosen in order to those goals. Beside these, teacher's personality should be kept in mind, as well as his character and his student's.

One of the work goals was to learn about teaching styles, so that the teacher can create his own. Teaching styles are not created, but are already there, an it's the teacher's job to mix those styles and figure out the appropriate one for his students, his goals and himself.

As we got to know the teaching style, we realize that it is increasingly difficult to carry on the style. The first one are easy to prepare and play in class, but with the second ones we have problems. It all depends on teacher preparation. Direct control is easy to explain, the teacher order the student and they played, but with the resolution of problems, for example, the teacher should try not to give them the solution and create ways for students to reach that goal indirectly.

Because of these difficulties the teachers do not often use complex styles of teaching so they stay in the top styles, direct control and task-based learning,

completing motion content exclusively and setting aside the objectives of role. Is it enough the preparation of teachers?

In the second part of the work practical examples of the different styles of teaching are proposed. With this proposition clear examples are offered to teachers to adapt the content to their own. We must take special interest in the work of the pre-impact, because planning is essential to the preparation of a session. If you work all important aspects of the session before success is assured.

To work with a teaching style or another is only necessary to adapt the exercises to achieve the objective. As you can see at work the exercises closely resemble each other, but with minor adaptations get different results according to getting an exercise teaching style that we want to work. That is why I encourage teachers to better plan your session and who dare to work with other teaching styles than usual. Will they give more wealth to their sessions getting children to acquire better skills.

Having knowledge about the different teaching styles will bring the teacher reflection times that'll help to realize the styles he already uses without stopping to think about them till then.

## APÉNDICE

Antes de finalizar me gustaría dar mi opinión respecto a la utilización de los estilos de enseñanza en la clase de educación física. Voy a tratar de argumentar mis opiniones basándome en los aspectos técnicos que he redactado a lo largo de este trabajo.

Lo primero que me gustaría comentar es que el mando directo se usa en exceso por los profesores de educación física. Como hemos tratado en páginas anteriores es un estilo muy fácil de llevarlo a cabo, y no necesita demasiada preparación ni habilidades por parte del profesor. No podemos emplear este estilo durante todo el año debido a que no conseguiremos cumplir todos los objetivos de la educación física. Los niños necesitan variedad en los estilos de enseñanza para poder aprender diferentes objetivos conductuales y procedimentales que el mando directo no nos proporciona.

Quizás, el uso de estilos de enseñanza en el que se les da a los alumnos demasiadas competencias puede resultar contraproducente. Los niños pueden no estar preparados para llevar a cabo los últimos estilos, en los que se les traspasa decisiones en el pre impacto y por consiguiente no trabajar. En mi opinión un profesor de educación física debería usar estilos como el mando directo, asignación de tareas, enseñanza recíproca, descubrimiento guiado, resolución de problemas autoevaluación y el estilo de la inclusión, son los adecuados a la edad.

Por último, me gustaría remarcar el orden el que yo, personalmente, utilizaría los estilos de enseñanza para nuevos movimientos y gestos. Al principio, y para que los niños aprendieran el porqué del movimiento utilizaría un estilo de descubrimiento, por ejemplo, descubrimiento guiado o resolución de problemas.

Una vez que los alumnos han aprendido cuando usar el movimiento y porque, me centraría en el gesto o movimiento, la técnica. Ya sabemos cuándo hacerlo, ahora aprenderemos el cómo. Por las características del estilo a la hora de ejecutar el movimiento utilizaría el mando directo. Los niños aprenden muy rápido, por lo que no lo trabajaría más de unas sesión, y en el caso de

trabajarlo en diferentes sesiones, a partir de la segunda poco tiempo y como recordatorio del movimiento.

Por último, acabaría con estilos de enseñanza en el que el post impacto lo llevaran a cabo los alumnos. Podemos hacerlo relacionándolos entre ellos, enseñanza reciproca o mediante la autoevaluación.

## BIBLIOGRAFIA ETA AIPAMENAK

- ASHWORTH, S. (1992). *The Spectrum and Teacher Education*. (20-04-14)
- De Lucas Heras, J.M.O (2001). "Manual de la Didáctica de la Educación Física". Colección cuerpo y educación universidad de Alcalá. (25-04-14)
- DELGADO, M.A. (1991a). "Hacia una clarificación conceptual de los términos didácticos de la Educación Física y el Deporte". *Revista de Educación Física*. (02-05-14)
- DELGADO, M.A. (1991b). "Los estilos de enseñanza en la educación física. Propuesta para una reforma de la enseñanza." Granada: Universidad de Granada. (12-05-14)
- DELGADO, M.A y CUELLAR, M.J. (2000). "Estudio sobre los estilos de enseñanza". *Revista Digital*. (12-05-14)
- MEDLEY, D. (1979). *The Effectiveness of Teachers*. In P.Petearson & H.Walberg (Comps.), *Research on Teaching: Concepts, Findings and Implications*, Berkeley, CA McCutchan. (02-03-14)
- MOSSTON, M. y ASHWORTH, S. (1993). *La enseñanza de la Educación Física. La reforma de los Estilos de Enseñanza*. Barcelona: Hispano Europea. (Trad.Orig.1986). (02-03-14)
- SANCHES BAÑUELOS, F. (1989). "Bases para una didáctica de la educación física y el deporte". 2ª edición ampliada. Gynmos Editorial. (03-05-14)

- SON CASTILLO, A. y MUROS MOLINA, J.J. (2008). "Revisión bibliográfica sobre los estilos de enseñanza en el área de la educación física. Universidad de Córdoba. (20-05-14)

## **AIPAMENAK**

- "La enseñanza adecuada depende más de competencias que de conocimientos". (Piéron, 1985). Nire itzulpena.
- "No basta con saber la asignatura para dar las clases, para poder ser profesor". (Hernández y Sancho, 1989). Nire itzulpena.
- "El intercambio de significados entre personas", "y es posible en el grado en que los individuos poseen común unos conocimientos, unos deseos y unas actitudes". Krech. Nire itzulpena.
- "Los estilos de enseñanza son un término complejo de desarrollar históricamente ya que a lo largo de los años ha ido cambiado de significado". Siciliana (2001). Nire itzulpena.